



UNIVERSITAS
Dinamika

**RANCANG BANGUN WEBSITE PENGELOLA INFORMASI DAN
DOKUMENTASI PPID DISPORA PROVINSI JAWA TIMUR**

KERJA PRAKTIK



Program Studi
S1 Sistem Informasi

UNIVERSITAS
Dinamika

OLEH :

BIMA PRADIPA ISMANTO

19410100056

FAKULTAS TEKNOLOGI DAN INFORMATIKA

UNIVERSITAS DINAMIKA

2024

**RANCANG BANGUN *WEBSITE* PENGELOLA INFORMASI DAN
DOKUMENTASI PPID DISPORA PROVINSI JAWA TIMUR**

Diajukan sebagai salah satu syarat untuk menyelesaikan

Program Sarjana

Disusun Oleh :

Nama : Bima Pradipa Ismanto

Nim : 19410100056

Program : S1 (Strata Satu)

Jurusan : Sistem Informasi



FAKULTAS TEKNOLOGI DAN INFORMATIKA

UNIVERSITAS DINAMIKA

2024

“Kesempatan tidak akan datang untuk kedua kali, jadi jangan sia-sia kan kesempatan itu”
- [Bima Pradipa Ismanto](#)



UNIVERSITAS
Dinamika

LEMBAR PENGESAHAN

RANCANG BANGUN WEBSITE PENGELOLA INFORMASI DAN DOKUMENTASI PPID

DISPORA PROVINSI JAWA TIMUR

Laporan Kerja Praktik oleh:

Bima Pradipa Ismanto

NIM: 19410100056

Telah diperiksa, diuji dan disetujui

Surabaya, 24 Januari 2024



Mengetahui,
Dosen Pembimbing

Ayuningtyas
cn=Ayuningtyas, o=Universitas
Dinamika, ou=Sistem Informasi,
email=tyas@dinamika.ac.id, c=ID
2024.01.31 20:29:04 +07'00'

Ayuningtyas, S.kom., M.MT
NIDN. 0722047801

Disetujui

Penyelia

Bramastha Ary Sonya, S.Sos
Kepala Seksi Kerjasama Pemuda & Or

Menyetujui,

Ketua Program Studi S1 Sistem Informasi

Digitally signed by
Julianto

Date: 2024.02.01

11:47:41 +07'00'

Julianto Lemantara, S.Kom., M.Eng

NIDN. 0722108601

PERNYATAAN
PERSETUJUAN PUBLIKASI DAN KEASLIAN KARYA ILMIAH

Sebagai mahasiswa **Universitas Dinamika**, Saya :

Nama : **Bima Pradipa Ismanto**
NIM : **19410100056**
Program Studi : **S1 Sistem Informasi**
Fakultas : **Teknologi dan Informatika**
Jenis Karya : **Laporan Kerja Praktik**
Judul Karya : **RANCANG BANGUN WEBSITE PENGELOLA
INFORMASI DAN DOKUMENTASI PPID DISPORA
PROVINSI JAWA TIMUR**

Menyatakan dengan sesungguhnya bahwa :

1. Demi pengembangan Ilmu Pengetahuan, Teknologi dan Seni, Saya menyetujui memberikan kepada **Universitas Dinamika** Hak Bebas Royalti Non-Eksklusif (*Non-Exclusive Royalty Free Right*) atas seluruh isi/sebagian karya ilmiah Saya tersebut diatas untuk disimpan, dialihmediakan, dan dikelola dalam bentuk pangkalan data (*database*) untuk selanjutnya didistribusikan atau dipublikasikan demi kepentingan akademis dengan tetap mencantumkan nama Saya sebagai penulis atau pencipta dan sebagai pemilik Hak Cipta.
2. Karya tersebut diatas adalah hasil karya asli Saya, bukan plagiat baik sebagian maupun keseluruhan. Kutipan, karya, atau pendapat orang lain yang ada dalam karya ilmiah ini semata-mata hanya sebagai rujukan yang dicantumkan dalam Daftar Pustaka Saya.
3. Apabila dikemudian hari ditemukan dan terbukti terdapat tindakan plagiasi pada karya ilmiah ini, maka Saya bersedia untuk menerima pencabutan terhadap gelar kesarjanaan yang telah diberikan kepada Saya.

Surabaya, 24 Januari 2024



Bima Pradipa Ismanto
NIM : 19410100056

ABSTRAK

Pada tahun 2010, Pejabat Pengelola Informasi dan Dokumentasi (PPID) Dispora Jawa Timur didirikan dengan tujuan memberikan akses kepada pemohon informasi publik. Namun, PPID tersebut belum memiliki situs resmi, menyebabkan tantangan dalam pelayanan dan penanganan permohonan. Dengan kurangnya sarana online, proses perizinan event atau kegiatan yang melibatkan Dispora Jawa Timur menjadi lambat, memakan waktu hingga 2 hari.

Untuk mengatasi tantangan ini, perlu dilakukan pembangunan situs web PPID Dispora Jawa Timur dengan menggunakan sistem WordPress. Dengan melakukan kerja praktik ini, tujuannya adalah menciptakan sebuah platform online PPID Dispora Jawa Timur yang berperan sebagai media informasi. Hal ini akan mempermudah proses permohonan informasi publik dengan cepat dan efisien, baik bagi pegawai maupun masyarakat umum.

Dengan pembangunan situs web berbasis WordPress, dapat mengatasi masalah dalam penanganan permohonan informasi dan perizinan acara di Dispora Jawa Timur. Platform ini dirancang untuk memberikan akses cepat, meningkatkan efisiensi dalam proses kerja, dan mempercepat respon terhadap permintaan informasi. Peningkatan keterbukaan informasi publik juga dapat mendorong partisipasi aktif masyarakat, memperkuat hubungan antara instansi pemerintah dan masyarakat, serta meningkatkan kesadaran terkait kepemudaan dan olahraga di seluruh kabupaten di Jawa Timur.

Kata kunci : Kerja Praktik, PPID Dispora Jawa Timur, Situs Web PPDI, *Wordpress*

KATA PENGANTAR

Penulis ingin mengucapkan rasa syukur kepada Tuhan Yang Maha Esa, karena telah diberikan rahmat, serta anugerahnya-Nya sehingga penulis dapat menjalani kerja praktik di Dispora Jawa Timur. Laporan kerja praktik berjudul “Rancang Bangun *Website* Dispora Provinsi Jawa Timur” disusun sebagai wujud tanggung jawab penulis dalam menjalani perkuliahan.

Dalam pelaksanaan dan penyusunan laporan kerja praktik ini, penulis sangat berterima kasih atas bantuan, bimbingan, dan arahan yang diberikan oleh berbagai pihak. Pada kesempatan ini, penulis ingin menyampaikan terima kasih kepada:

1. Orang tua penulis yang senantiasa memberikan dukungan, doa, bantuan, nasihat, dukungan moral dan material kepada penulis.
2. Dr. Anjik Sukmaaji, S.Kom., M.Eng selaku Dekan Fakultas Teknologi dan Informatika Universitas Dinamika yang telah memberi masukan dan saran terkait pelaksanaan kerja praktik kepada penulis.
3. Julianto Lemantara, S.Kom., M.Eng selaku Ketua Program Studi S1 Sistem Informasi yang telah memberi izin kepada penulis dalam pelaksanaan kerja praktik.
4. Ayuningtyas, S.Kom., M.MT yang selaku dosen Pembimbing yang telah membimbing penulis dalam pelaksanaan kerja praktik dan dalam menyelesaikan laporan kerja praktik ini.

5. Drs. Heru Sudjatmiko, M.Pd selaku Kepala Dispora Provinsi Jawa Timur yang telah memberikan persetujuan penulis dalam pelaksanaan kerja praktik di Dispora Provinsi Jawa Timur.
6. Para Dosen pengajar yang selalu membantu dengan memberikan ilmu yang berguna bagi penulis dalam menyelesaikan laporan kerja praktik ini.
7. Rekan-rekan di Universitas Dinamika, terutama pada program studi S1 Sistem Informasi, yang senantiasa menemani, memberikan dukungan dan membantu penulis.
8. Dan kepada semua pihak yang tidak dapat penulis sebutkan satu per satu Namanya, yang telah membantu penyelesaian laporan kerja praktik ini.

Penulis menyadari bahwa masih terdapat kekurangan dalam pelaksanaan Kerja Praktik ini. Semoga laporan Kerja Praktik ini dapat diterima dengan baik dan memberikan bermanfaat bagi penulis serta semua pihak yang terlibat. Semoga Allah Subhanahu wa Ta'ala membalas segala kebaikan yang telah diberikan untuk membantu penulis.

Surabaya, 26 Januari 2024

Penulis

DAFTAR ISI

	Halaman
ABSTRAK.....	v
KATA PENGANTAR	vi
DAFTAR ISI.....	viii
DAFTAR TABEL.....	x
DAFTAR GAMBAR	xi
DAFTAR LAMPIRAN.....	xiii
BAB I PENDAHULUAN.....	1
1.1 Latar Belakang Masalah	1
1.2 Rumusan Masalah.....	2
1.3 Batasan Masalah	3
1.4 Tujuan	3
1.5 Manfaat	3
BAB II GAMBARAN UMUM DINAS	5
2.1 Mengenai Dinas	5
2.2 Visi Dinas	6
2.3 Misi Dinas.....	6
2.4 Identitas Dinas	6
2.5 Struktur Organisasi Dinas	7
BAB III LANDASAN TEORI.....	10
3.1. Dinas Kepemudaan dan Olahraga.....	10
3.2. Pejabat Pengelola Informasi dan Dokumentasi	10
3.3. <i>Website</i>	11

3.4. <i>Wordpress</i>	11
3.5. <i>System Development Life Cycle</i>	12
3.6. Dokumen Legalitas	13
BAB IV DESKRIPSI KERJA PRAKTIK	13
4.1. Tahap Awal.....	16
4.1.1. Komunikasi.....	16
4.1.2. Rencana.....	17
4.2. Tahap Pengembangan	17
4.2.1. Analisis Sistem	17
4.2.2. Desain Sistem	26
4.3. Tahap Akhir	36
4.3.1. Implementasi.....	36
4.3.2. Black Box Testing	43
BAB V PENUTUP	47
5.1 Kesimpulan	47
5.2 Saran	47
DAFTAR PUSTAKA	48
LAMPIRAN	50



UNIVERSITAS
Dinamika

DAFTAR TABEL

	Halaman
Tabel 4.1 Hasil indentifikasi masalah	18
Tabel 4.2 Hasil analisis kebutuhan pengguna	19
Tabel 4.3 Fungsi Login Admin	20
Tabel 4.4 Fungsi pengelola master profil.....	21
Tabel 4.5 Fungsi pengelola master dokumen.....	21
Tabel 4.6 Fungsi pengelola master layanan informasi.....	22
Tabel 4. 7 Fungsi pengelola master daftar informasi.....	23
Tabel 4.8 Analisis kebutuhan non fungsional	24
Tabel 4.9 Analisis kebutuhan perangkat lunak	25
Tabel 4.10 Analisis kebutuhan perangkat keras.....	25
Tabel 4.11 Testing black box	43

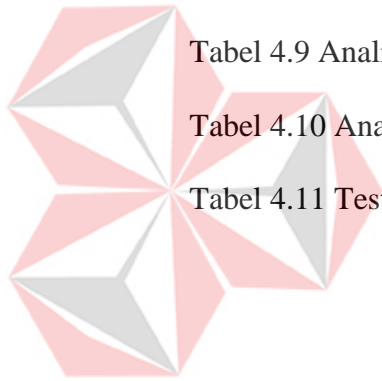

UNIVERSITAS
Dinamika

DAFTAR GAMBAR

	Halaman
Gambar 2.1 Logo Dinas Kepemudaan dan Olahraga Jawa Timur.....	5
Gambar 2.2 Lokasi Dinas Kepemudaan dan Olahraga Provinsi Jawa Timur.....	7
Gambar 2.3 Struktur Organisasi PPID Dinas Kepemudaan dan Olahraga Provinsi Jawa Timur	7
Gambar 4.1 Skema Rancang Bangun Website	15
Gambar 4.2 <i>System Flow</i> Login Admin.....	26
Gambar 4.3 <i>System Flow</i> Pengelola Informasi	28
Gambar 4.4 <i>System Flow</i> Pengelola Dokumen	29
Gambar 4.5 <i>Context Diagram</i>	30
Gambar 4.6 <i>Data Flow Diagram Level 0</i>	31
Gambar 4.7 <i>Conceptual Data Model Website</i> PPID Dispora Jawa Timur	31
Gambar 4.8 <i>Physical Data Model Website</i> PPID Dispora Jawa Timur.....	32
Gambar 4.9 <i>Wireframe Home</i>	33
Gambar 4.10 <i>Wireframe Profil</i>	33
Gambar 4.11 <i>Wireframe Dokumen</i>	34
Gambar 4.12 <i>Wireframe Layanan Informasi</i>	35
Gambar 4.13 <i>Wireframe Daftar Informasi</i>	35
Gambar 4.14 Halaman Edit Home	37
Gambar 4.15 Halaman Edit Profil.....	37
Gambar 4.16 Halaman Edit Dokumen	38
Gambar 4.17 Halaman Edit Layanan Informasi	38
Gambar 4.18 Halaman Edit Daftar Informasi	39

Gambar 4. 19 Halaman Home.....	40
Gambar 4.20 Halaman Profil	40
Gambar 4.21 Halaman Dokumen.....	41
Gambar 4.22 Halaman Layanan Informasi	41
Gambar 4.23 Halaman Daftar Informasi.....	42



UNIVERSITAS
Dinamika

DAFTAR LAMPIRAN

	Halaman
Lampiran 1. Surat Balasan Dinas.....	50
Lampiran 2. Form KP-5 Acuan Kerja.....	51
Lampiran 3. Form KP-5 Garis Besar Rencana Kerja Mingguan	52
Lampiran 4. Form KP-5 Tanda Tangan Acuan Kerja.....	53
Lampiran 5. Form KP-6 Log Harian dan Catatan Perubahan Acuan Kerja.....	54
Lampiran 6. Form KP-7 Kehadiran Kerja Praktik.....	55
Lampiran 7. Kartu Bimbingan Kerja Praktik.....	56
Lampiran 8. Hasil Wawancara.....	57
Lampiran 9. Foto Presentasi Kerja Praktik dengan Penyelia.....	58
Lampiran 10 Hasil Plagiasi	59
Lampiran 11 Biodata Penulis	60



UNIVERSITAS
Dinamika

BAB I

PENDAHULUAN

1.1 Latar Belakang Masalah

Perkembangan teknologi informasi dan komunikasi (TIK) yang cepat serta penyebaran infrastruktur informasi global telah mengubah cara berbagai sektor bisnis, industri, perdagangan, pendidikan, dan pemerintahan beroperasi. Dalam konteks pemerintahan, menjadi penting bagi mereka untuk aktif terlibat dalam pengembangan teknologi informasi dan komunikasi. Kemampuan untuk terlibat secara efektif dalam revolusi jaringan teknologi informasi akan menentukan masa depan pemerintahan negara ini. Salah satu alat komunikasi yang memberikan informasi yang dibutuhkan oleh pegawai Dispora Jawa Timur dan masyarakat umum berbasis teknologi adalah melalui website informasi yang mendukung prinsip Keterbukaan Informasi Publik (KIP) (Saluky, 2016).

Pada tahun 2010, Pejabat Pengelola Informasi dan Dokumentasi (PPID) Dispora Jawa Timur didirikan dengan tujuan memberikan akses kepada pemohon informasi publik. PPID Dispora Jawa Timur memiliki tanggung jawab untuk mengelola informasi dan dokumen yang terkait. Namun, saat ini PPID belum memiliki situs resmi sebagai sarana keterbukaan informasi publik yang dapat diakses secara online oleh pegawai Dispora dan masyarakat umum. Akibatnya, pegawai dan masyarakat umum harus menghabiskan waktu selama 1 sampai 2 hari dikarenakan banyaknya permintaan yang masuk untuk meminta perizinan pembuatan event atau kegiatan yang menyertakan Dispora Jawa Timur. Dispora

Jawa Timur mendapatkan kurang lebih 30 permintaan atau permohonan informasi dan dokumen setiap bulan nya. Padatnya jadwal kepala Dispora Jawa Timur membuat proses kerja melambat. Dimana informasi dan dokumen yang diminta memerlukan tanda tangan basah dari kepala Dinas Kepemudaan dan Olahraga Jawa Timur (Dispora Jawa Timur, 2023).

Dengan mempertimbangkan isu yang telah disebutkan sebelumnya, PPID Dispora Jawa Timur membutuhkan sebuah situs *website* yang dapat diakses dengan cepat, tepat waktu, biaya yang terjangkau dan mudah digunakan. Diharapkan bahwa pembangunan sebuah situs *website* pengelola informasi dan dokumentasi menggunakan sistem *Wordpress* akan memberikan bantuan yang lebih baik bagi pegawai dan masyarakat umum dalam mencari dan meminta informasi dengan cepat. Selain itu, hal ini diharapkan dapat membantu dalam efisiensi waktu dan meningkatkan efektivitas proses kerja.

Oleh karena itu dibuatlah suatu aplikasi pengelola informasi dan dokumentasi PPID Dispora Jawa Timur. Aplikasi ini memberikan bantuan kepada pegawai dan masyarakat umum dalam mengakses berbagai informasi terkait regulasi, surat keputusan PPID, *Standard Operating Procedur* (SOP), dan dokumen-dokumen legalitas dari Dispora Jawa Timur. Selain itu, Aplikasi ini juga berfungsi sebagai sarana keterbukaan informasi publik yang dapat diakses secara online.

1.2 Rumusan Masalah

Dari penjelasan masalah yang terdapat dalam latar belakang, dapat disimpulkan bahwa tujuan merancang dan membangun website PPID Dispora Jawa Timur adalah untuk menyediakan layanan permohonan informasi publik yang cepat, tepat waktu, biaya ringan, dan mudah diakses oleh pegawai dan masyarakat

umum. Rumusan masalah yang dihadapi adalah bagaimana mempermudah masyarakat untuk mendapatkan akses informasi legalitas terkait dengan olahraga dan kepemudaan.

1.3 Batasan Masalah

Dari rumusan masalah yang sudah dijelaskan, batasan masalah dalam analisis dan desain *website* PPID Dispora Jatim dapat dirangkum sebagai berikut:

1. Pengunjung *website* yang tidak mengajukan permohonan atau permintaan terlebih dahulu tidak bisa mendapatkan dokumen yang bertanda tangan basah.
2. Para pengunjung *website* hanya akan dapat mengakses dokumen terkait regulasi, surat keputusan PPID, *Standard Operating Procedur* (SOP), dan dokumen-dokumen legalitas dari Dispora Jawa Timur.
3. Informasi yang ditampilkan di *website* hanya terkait bidang olahraga dan kepemudaan di Jawa Timur.

1.4 Tujuan

Dengan mempertimbangkan rumusan masalah dan batasan masalah yang telah diuraikan, tujuan dari pelaksanaan kerja praktik ini adalah untuk menciptakan sebuah *web* PPID Dispora Jawa Timur. Situs *web* ini akan berfungsi sebagai sumber informasi yang memberikan layanan dan memfasilitasi permohonan informasi publik dengan cepat, tepat waktu, biaya terjangkau dan metode yang mudah digunakan baik bagi pegawai maupun masyarakat umum.

1.5 Manfaat

Berikut adalah manfaat yang diinginkan dari proses rancang bangun Pada *Website* PPID Dispora Jawa Timur:

1. Bagi Pegawai

Pegawai akan mendapatkan manfaat dengan memfasilitasi setiap kantor cabang di setiap kabupaten untuk mendapatkan informasi terkait kepemudaan dan olahraga kepada kantor provinsi.

2. Bagi Masyarakat Umum

Manfaat yang diperoleh masyarakat umum adalah mempermudah untuk melihat atau mendapatkan keterbukaan informasi publik.



UNIVERSITAS
Dinamika

BAB II

GAMBARAN UMUM DINAS

2.1 Mengenai Dinas

Dispora Jawa Timur adalah sebuah lembaga atau struktur yang didirikan oleh pemerintah pada tahun 1997, Tugas utamanya adalah mengatur dan melaksanakan urusan pemerintah daerah berdasarkan prinsip otonomi daerah, serta memberikan dukungan dalam bidang kepemudaan dan olahraga (Dispora Jawa Timur, 2023).

Pada tahun 2010, Pemerintah memutuskan untuk pemberlakuan Undang-Undang Nomor 14 Tahun 2008 tentang Keterbukaan Informasi Publik (KIP).

Pejabat Pengelola Informasi dan Dokumentasi (PPID) dibentuk untuk menyediakan dan melayani permohonan informasi publik secara cepat, tepat waktu, biaya ringan dan cara sederhana untuk pegawai dan masyarakat umum. Logo dari Dispora Jawa Timur dapat di lihat pada gambar 2.1.



Gambar 2.1 Logo Dinas Kepemudaan dan Olahraga Jawa Timur
(Dinas Kepemudaan dan Olahraga Jawa Timur, 2023)

2.2 Visi Dinas

Tujuan dinas adalah memberikan layanan informasi dan dokumentasi yang baik serta menjalankan pemerintahan dengan cara yang transparan, efisien, yang sesuai dengan peraturan yang berlaku.

2.3 Misi Dinas

1. Menghimpun informasi umum dari Dinas Kepemudaan dan Olahraga Provinsi Timur.
2. Mengatur dan menyimpan informasi umum dari Dinas Kepemudaan dan Olahraga Provinsi Timur.
3. Mengadakan konsultasi mengenai informasi yang tidak termasuk dalam kategori informasi yang terbuka untuk publik
4. Menuntaskan perselisihan informasi.

2.4 Identitas Dinas

Nama Instansi : Dinas Pemuda dan Olahraga Provinsi Jawa Timur

Alamat : Jl. Kayon No.56, Embong Kaliasin, Genteng, Kota SBY, Jawa Timur 60271 (Untuk melihat denah lebih jelas, silahkan lihat pada gambar 2.2)

Fax : (031) 5345508

Website : <https://ppid.dispora.jatimprov.go.id/>

Email : ppiddisporajatim18@gmail.com



Gambar 2.2 Lokasi Dinas Pemuda dan Olahraga Provinsi Jawa Timur (Maps, 2024)

2.5 Struktur Organisasi Dinas

Berikut adalah diagram struktur organisasi PPID Dispora Jawa Timur yang terdapat pada Gambar 2.3.

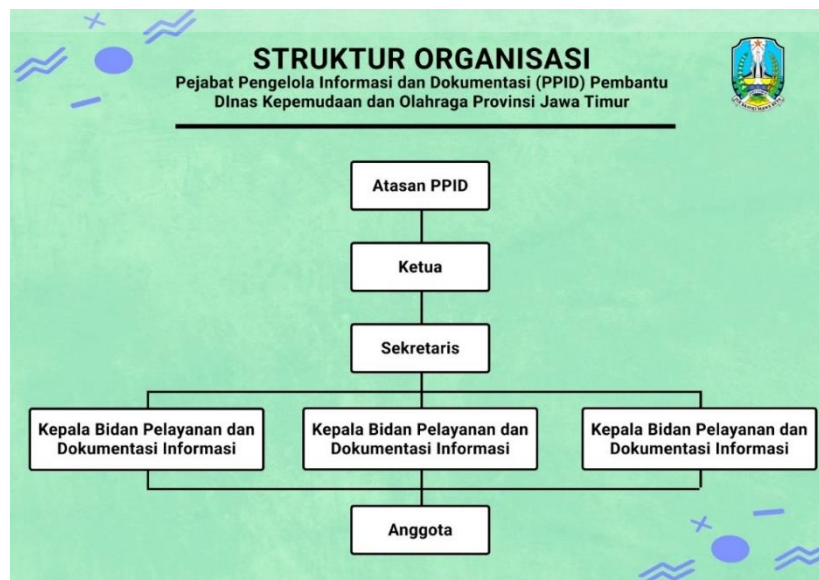

Gambar 2.3 Struktur Organisasi PPID Dinas Pemuda dan Olahraga Provinsi Jawa Timur (Dispora Jawa Timur, 2023)

Gambar 2.3 menampilkan struktur organisasi dari PPID Dispora Jawa Timur. Setiap divisi memiliki tugas, wewenang, dan spesifikasi penugas yang tidak sama, sehingga divisi memiliki tanggung jawab atas tugas yang tidak sama satu sama lainnya. Adapun penjelasan tentang penugasan tugas dari setiap bagian pada PPID Dispora Jawa Timur:

1. Atasan PPID

Atasan PPID di PPID Dispora Jawa Timur memegang posisi tertinggi dalam tim. Tanggung jawab Atasan PPID di PPID Dispora Jawa Timur mencakup koordinasi, penyimpanan dan dokumentasi seluruh informasi yang kemudian diumumkan kepada publik. Sebagai Langkah untuk mengevaluasi kegiatan Pelayanan Informasi Publik, Atasan PPID membuat sebuah laporan kegiatan.

2. Ketua

Ketua PPID Dispora Jawa Timur memiliki peran penting dalam mendukung Atasan PPID dalam menjalankan tanggung jawab, tugas, dan kewenangannya. Ketua PPID Dispora Jawa Timur bertanggung jawab untuk menyampaikan informasi dan dokumentasi kepada Atasan PPID setidaknya setiap 6 (enam) bulan atau sesuai kebutuhan yang ada.

3. Sekretaris

Tugas dari Sekretaris di PPID Dispora Jawa Timur meliputi persiapan program kerja, penjadwalan, dan administrasi dari agenda kegiatan yang akan dilakukan oleh Pengelola Layanan Informasi dan Dokumentasi (PLID) PPID.

4. Bidang Pelayanan dan Dokumentasi Informasi

Tugas dari Bidang Pelayanan dan Dokumentasi Informasi di PPID Dispora Jawa Timur adalah memberikan dukungan dalam menyediakan informasi dan

dokumentasi yang terdapat di lingkungan Dispora Jawa Timur agar dapat diakses oleh masyarakat. Dukungan ini dilakukan melalui pemberian layanan sesuai jadwal terhadap setiap permohonan atau permintaan informasi publik oleh masyarakat, baik secara langsung maupun tidak langsung.

5. Bidang Pengolahan Data dan Klasifikasi Informasi

Tugas dari Bidang Pengolahan Data dan Klasifikasi Informasi di PPID Dispora Jawa Timur meliputi pengklasifikasian informasi, verifikasi bahan informasi publik yang tersedia di Dispora Jawa Timur, serta inventarisasi informasi yang dikecualikan untuk disampaikan kepada Atasan PPID.

6. Bidang Penyelesaian Sengketa Informasi

Tugas dari Bidang Penyelesaian Sengketa Informasi di PPID Dispora Jawa Timur adalah mengelola keluhan yang diajukan oleh pemohon informasi publik terkait pelayanan informasi publik di Dispora Jawa Timur.

7. Anggota

Tugas dari anggota dalam PPID Dispora Jawa Timur adalah memberikan dukungan dalam menyediakan informasi dan dokumentasi yang dibutuhkan di setiap bagian sesuai dengan tugas dan tanggung jawab yang diberikan kepada mereka.

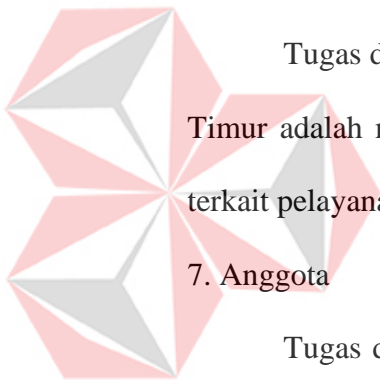

UNIVERSITAS
Dinamika

BAB III

LANDASAN TEORI

Dalam merancang *website* PPID Dispora Jatim, maka terdapat teori–teori dasar yang akan membantu dalam penyelesaian perancangan aplikasi yang akan dibuat.

3.1 Dinas Kepemudaan dan Olahraga

Dinas Kepemudaan dan Olahraga (Dispora) Provinsi Jawa Timur adalah sebuah lembaga atau struktur yang didirikan oleh pemerintah pada tahun 1997.

Tugas utamanya adalah mengatur dan melaksanakan urusan pemerintah daerah berdasarkan prinsip otonomi daerah, serta memberikan dukungan dalam bidang kepemudaan dan olahraga (Dispora Jawa Timur, 2022). Dispora Jawa Timur juga bertugas untuk memberi membina, memfasilitas, dan membiayai atlet yang mengikuti kompetisi tingkat Nasional mewakili Jawa Timur.

Dispora Jawa Timur mengadakan kegiatan atau program rutin di setiap tahun nya seperti lomba tingkat Jawa Timur untuk melihat berapa banyak orang yang berpotensi menjadi wakil dari Jawa Timur di setiap cabang olahraga. Tidak hanya diberikan fasilitas, Para atlet pun diberi pelatih terbaik se Jawa Timur di setiap cabang olahraga.

3.2 Pejabat Pengelola Informasi dan Dokumentasi

Pejabat Pengelola Informasi dan Dokumentasi (PPID) Dispora Jawa Timur didirikan dengan tujuan memberikan akses kepada pemohon informasi

publik. PPID Dispora Jawa Timur memiliki tanggung jawab untuk mengelola informasi dan dokumen yang terkait (Dispora Jawa Timur, 2022).

3.3 Website

Sebuah *website* merupakan bagian dari *World Wide Web* yang terdiri dari berbagai halaman yang berisi informasi spesifik yang dikumpulkan dalam satu kesatuan kecil. Ketika pengguna mengakses sebuah situs *web* di internet, halaman pertama yang ditampilkan biasanya adalah halaman depan atau halaman pembuka dari situs tersebut (Sakti, 2013).

Pada Kerja Praktik ini menggunakan *website* sebagai *platform* karena *website* sangat mudah untuk diakses oleh seluruh kalangan masyarakat, sehingga dengan *website* sangat mudah untuk memberikan informasi yang terkait pada Dispora Jawa Timur. Berdasarkan teori tersebut, dapat disimpulkan bahwa dalam konteks ini, dibutuhkan pembuatan sebuah *website* dinamis. Hal ini disebabkan oleh permintaan klien yang menginginkan kemampuan untuk melakukan perubahan terhadap beberapa dokumen dan informasi yang berkaitan dengan Dispora Jawa Timur di *website* tersebut.

3.4 Wordpress

Wordpress adalah *platform website* yang populer dan bersifat *open source*. *WordPress* dapat digunakan sebagai mesin blog atau sebagai *platform* yang memungkinkan pembuatan *website multi-fungsi* dengan menggunakan berbagai *plugin* tanpa memerlukan pengkodean secara langsung (Siregar et al., 2021).

Wordpress memberikan kemudahan bagi pengguna dalam membangun sebuah *website* dengan menggunakan berbagai *plugin* yang tersedia. Pada Kerja

Praktik ini menggunakan *Wordpress* sebagai pembuatan kerangka dan template *website* sesuai permintaan klien. *Wordpress* sendiri dirasa cukup untuk kebutuhan yang ada pada dinas.

3.5 *System Development Life Cycle*

System Development Life Cycle (SDLC) adalah metode model klasik yang mengikuti alur sistem yang linear, dimana hasil dari setiap tahap digunakan sebagai masukan untuk tahap selanjutnya (Wahid, 2020).

SDLC sendiri memiliki alur kerangka kerja penelitian yang di dalamnya terdapat beberapa tahapan sebagai berikut:

1) *Requirement*

Langkah pertama dalam pengembang sistem berinteraksi secara aktif dengan pengguna untuk mengidentifikasi seluruh kebutuhan *software* yang dibutuhkan dan batasan yang ada. Komunikasi ini bertujuan untuk mengumpulkan informasi tentang kebutuhan dan batasan perangkat lunak. Informasi tersebut bisa diperoleh melalui wawancara, diskusi, atau survei langsung dengan pengguna.

Setelah itu, informasi yang terkumpul dianalisis untuk mendapatkan data yang sesuai dengan kebutuhan pengguna.

2) *Design*

Pada langkah *design*, disini pengembang akan melakukan perancangan terhadap sistem yang akan dibuat guna membantu dalam penentuan syarat kebutuhan perangkat keras dari sistem yang dikembangkan, dan juga untuk memudahkan penulis untuk memaparkan struktur sistem secara menyeluruh.

3) *Implementation*

Pada tahapan Implementasi, pengembangan sistem dimulai dengan menggabungkan program-program yang biasa disebut *unit* menjadi kesatuan yang utuh, yang lalu dijadikan satu pada tahapan selanjutnya. Pada setiap unit sendiri akan diproses dan dilakukan pengujian guna mengetahui bagaimana fungsionalitas dari setiap *unit* yang ada.

4) *Verification*

Pada langkah *verifikasi*, sistem yang dibuat akan diberikan proses *verifikasi* dan *testing* guna mengetahui kinerja sistem berjalannya sepenuhnya atau. Pengujian sendiri dilakukan oleh penulis dengan cara membagi-bagi pengujian pada setiap *unit*, pengujian sistem, dan juga pengujian untuk sisi *user*.

5) *Maintenance*

Yang terakhir yaitu tahap *maintenance*, yaitu tahap dimana *software* yang telah jadi akan selalu dijaga dan diperbaharui terus-menerus. *Maintenance* disini pun dilakukan oleh penulis dengan melakukan pembenahan terhadap seluruh kesalahan yang muncul pada tahapan-tahapan sebelumnya (Wahid, 2020)

3.6 Dokumen Legalitas

Legalitas adalah dasar yang penting dalam kesuksesan bisnis. Bisnis yang berkembang selalu memastikan memenuhi semua persyaratan legal. Selain itu, legalitas merupakan prasyarat yang harus dipenuhi bahkan sebelum bisnis tersebut beroperasi.

Legalitas diwakili oleh dokumen resmi dari instansi terkait yang memberikan legitimasi, perlindungan, dan pedoman hukum bagi perusahaan atau

instansi. Dokumen-dokumen ini disajikan melalui *website* PPID Dispora Jawa Timur. (Adyahardiyanto, 2023).



UNIVERSITAS
Dinamika

BAB IV

DESKRIPSI KERJA PRAKTIK

Dalam pembuatan *website* milik PPID Dispora Jawa Timur, menggunakan metode *waterfall*, dengan skema pada Gambar 4.1.

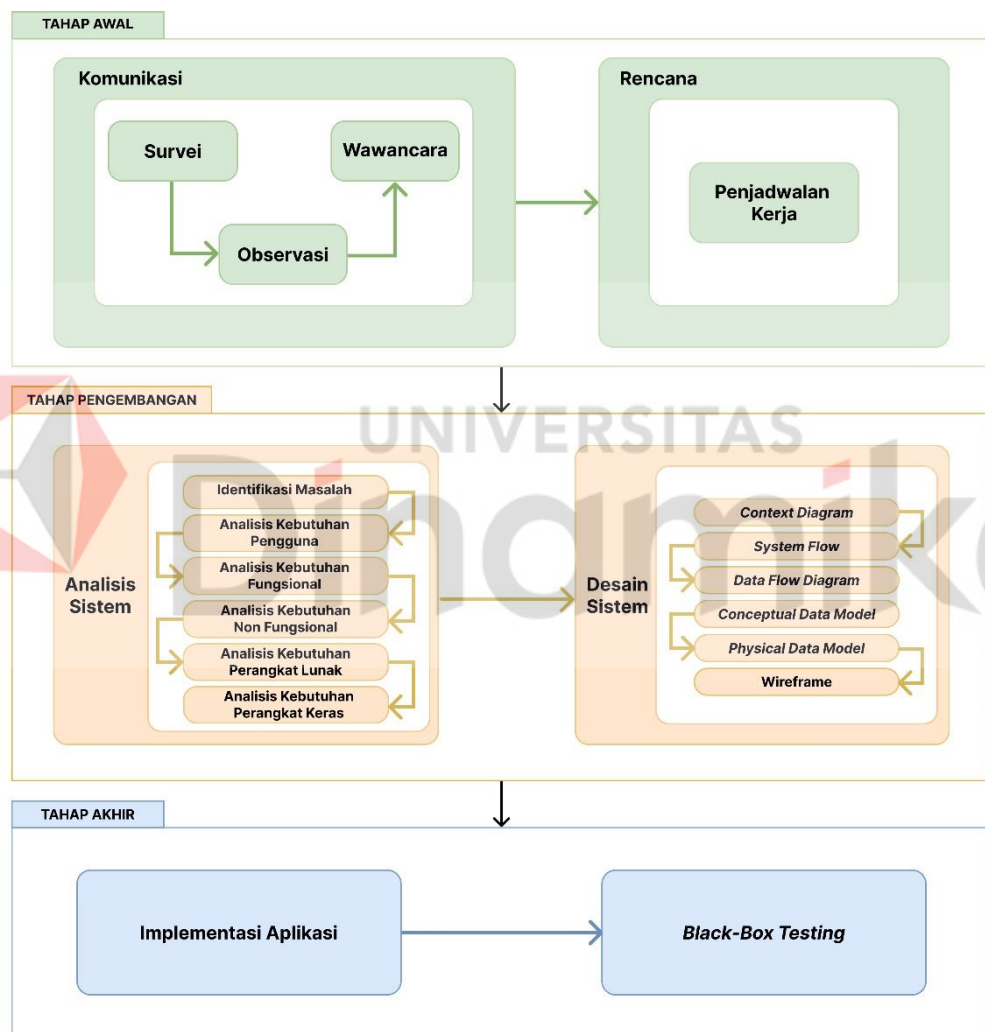

Gambar 4.1 Skema Rancang Bangun Website

4.1. Tahap Awal

Tahap awal adalah fase di mana konsep dan parameter dasar dari sebuah proyek atau aktivitas ditetapkan. Ini adalah langkah pertama dalam proses yang memungkinkan identifikasi tujuan, ruang lingkup, dan sumber daya yang diperlukan untuk mencapai hasil yang diinginkan.

4.1.1. Komunikasi

Pada tahap komunikasi ada beberapa tahapan untuk melakukan analisis dan identifikasi masalah dengan tujuan memperoleh informasi. Berikut terdapat tahapan-tahapan dalam komunikasi, yaitu :

1. Survei

Tahapan survei dilakukan untuk meminta izin kepada Dispora Jawa Timur yang berlokasi Jl. Kayoon No.56, Embong Kaliasin, Kec. Genteng, Surabaya, Jawa Timur 60271. Dimana bertujuan untuk mendapatkan izin kerja praktik di Dinas tersebut.

2. Observasi

Tahapan observasi dilakukan untuk mengamati secara langsung pada Dispora Jawa Timur dimana bertujuan untuk melakukan analisis dan identifikasi masalah.

3. Wawancara

Tahapan wawancara dilakukan untuk mendapatkan informasi yang dibutuhkan. Dimana narasumber dari pihak Dispora Jawa Timur yang menjabat sebagai Kepala Seksi Kerjasama Pemuda dan Olahraga. Dimana tujuan dari hasil wawancara ini adalah mengetahui fitur dan mengumpulkan kebutuhan informasi apa saja yang dibutuhkan. Hasil wawancara dapat dilihat pada lampiran 8.

4.1.2. Rencana

Tahap rencana adalah tahap dimana tahap ini bertujuan untuk menentukan jadwal Kerja Praktik yang disertai dengan lama durasi pengerjaan dan garis besar rencana Kerja Praktik. Untuk rencana kerja dapat dilihat pada lampiran 3.

4.2. Tahap Pengembangan

Tahap pengembangan adalah tahap dimana ide-ide awal diimplementasikan menjadi sebuah masalah melalui proses analisis dan identifikasi masalah yang telah direncanakan. Tahap ini melibatkan analisis sistem, identifikasi masalah, *system flow*, dan perancangan tampilan awal untuk memastikan kesesuaian dengan spesifikasi yang diharapkan.

4.2.1. Analisis Sistem

Langkah pertama dalam proses perancangan adalah analisis sistem. Tahap ini diawali dengan observasi terhadap kebutuhan sistem untuk memastikan pengguna dapat memahami setiap menu yang ada pada *website*. Analisis sistem melibatkan tiga langkah utama sebelum melanjutkan ke langkah berikutnya, yaitu mengenali masalah, mengevaluasi kebutuhan pengguna, dan mengevaluasi kebutuhan fungsional.

A. Identifikasi Masalah

Tahap awal pada merancang *website* PPID Dispora Jawa Timur ialah diawali dengan mengidentifikasi permasalahan melalui wawancara dengan pihak PPID Dispora Jawa Timur. Hasil dari wawancara bersama bapak Bramastha Ary

Sonya, S.Sos yang berposisi sebagai Kepala Seksi Kerjasama Pemuda dan Olahraga menghasilkan permasalahan dan solusi alternatif yang dapat dilihat pada tabel 4.1.

Tabel 4.1 Hasil Identifikasi Masalah

Masalah	Alternatif Solusi
PPID Dispora Jawa Timur belum memiliki <i>website</i> resmi yang menyebabkan masyarakat bingung mencari informasi yang <i>valid</i> . Fitur dan informasi apa saja yang perlu disediakan untuk mempermudah masyarakat mendapatkan informasi <i>valid</i> .	Merancang dan membangun sebuah <i>website</i> untuk PPID Dispora Jawa Timur untuk mempermudah pegawai dispora dan masyarakat umum di setiap daerah di Jawa Timur untuk mendapatkan informasi legal dan dokumentasi yang dibutuhkan dan melaksanakan Keterbukaan Informasi Publik (KIP).

B. Analisis Kebutuhan Pengguna

Langkah berikutnya adalah melakukan evaluasi kebutuhan pengguna, yang bertujuan untuk mengumpulkan informasi mengenai aktivitas yang mungkin dilakukan oleh pengguna terhadap *website* yang direncanakan dan dibangun, untuk menentukan model *website*. Hasil dari analisis kebutuhan pengguna terhadap sistem dapat ditemukan dalam tabel 4.2.

Tabel 4.2 Hasil Analisis Kebutuhan Pengguna

Analisis	Tanggung Jawab	Kebutuhan
Admin	- Mengelola <i>master</i> profil	- Terdapat <i>login</i> situs <i>Wordpress</i> untuk <i>admin</i>
	- Mengelola <i>master</i> dokumen	- Dapat melakukan <i>input</i> , <i>edit</i> , dan <i>delete</i> pada <i>master</i> profil
	- Mengelola <i>master</i> layanan informasi	- Dapat melakukan <i>input</i> , <i>edit</i> , dan <i>delete</i> pada <i>master</i> dokumen
	- Mengelola <i>master</i> daftar informasi	- Dapat melakukan <i>input</i> , <i>edit</i> , dan <i>delete</i> pada <i>master</i> layanan informasi
		- Dapat melakukan <i>input</i> , <i>edit</i> , dan <i>delete</i> pada <i>master</i> daftar informasi
Masyarakat Umum atau pegawai dinas	- Melihat seluruh data yang telah disajikan	- <i>Read</i> seluruh informasi dan dokumen yang disajikan

C. Analisis Kebutuhan *Fungsional*

Dalam tahap analisis kebutuhan fungsional ini, diharapkan dapat memahami tahapan yang akan berjalan dalam sistem yang akan dibangun dan

diimplementasikan dalam *website*. Kebutuhan yang akan dimasukkan ke dalam sistem akan dipakai oleh pengguna sesuai dengan kebutuhan mereka.

A. Fungsi *Login Admin*

Fungsi *login admin* digunakan ketika admin melakukan *login* pertama kali ke dalam panel admin *WordPress*. Di bawah ini adalah beberapa kebutuhan fungsional untuk *login admin*. Dapat dilihat pada table 4.3.

Tabel 4.3 Fungsi Login Admin

Pengguna		Fungsi	Kebutuhan Sistem
Admin Website PPID Dispora Jawa Timur		Fitur Lupa Kata Sandi	Menginputkan kata sandi lama menggantinya dengan kata sandi baru
Admin Website PPID Dispora Jawa Timur		Fitur <i>Login</i>	Menginputkan <i>username</i> atau <i>email</i> dan kata sandi yang sudah terdaftar di <i>Wordpress</i>

B. Fungsi Pengelola *Master Profil*

Fungsi ini dibentuk untuk menampilkan informasi seputar PPID Dispora Jawa Timur termasuk visi dan misi PPID Dispora Jawa Timur. Pada tabel 4.4 dibawah ini merupakan kebutuhan fungsional pengelola *master profil*.

Tabel 4.4 Fungsi Pengelola Master Profil

Pengguna	Fungsi	Kebutuhan Sistem
Admin <i>Website</i> PPID Dispora Jawa Timur	Fitur Tambah Halaman Profil	Menginput Halaman Profil.
Admin <i>Website</i> PPID Dispora Jawa Timur	Fitur <i>Edit</i> Halaman Profil	Melakukan perubahan atau <i>update</i> suatu informasi yang sebelumnya telah dimasukkan.
Admin <i>Website</i> PPID Dispora Jawa Timur	Fitur Hapus Halaman Profil	Menghapus suatu halaman yang sebelumnya telah ada.

C. Fungsi Pengelola *Master Dokumen*

Fungsi ini dibentuk untuk menyediakan dokumen berupa regulasi, SOP, dan SK PPID Dispora Jawa Timur. Pada table 4.5 dibawah ini merupakan kebutuhan fungsional pengelola master dokumen.

Tabel 4.5 Fungsi Pengelola Master Dokumen

Pengguna	Fungsi	Kebutuhan Sistem
Admin <i>Website</i> PPID Dispora Jawa Timur	Fitur Tambah Halaman Dokumen	Menginput Halaman Dokumen.
Admin <i>Website</i> PPID Dispora Jawa Timur	Fitur <i>Edit</i> Halaman Dokumen	Melakukan perubahan atau <i>update</i> suatu informasi yang sebelumnya telah diinputkan.

Pengguna	Fungsi	Kebutuhan Sistem
Admin <i>Website</i> PPID Dispora Jawa Timur	Fitur Hapus Halaman Dokumen	Menghapus suatu halaman yang sebelumnya telah ada.

D. Fungsi Pengelola *Master Layanan Informasi*

Fungsi ini dibentuk untuk menyediakan layanan informasi untuk mengajukan permohonan informasi secara langsung atau *online* dan menjelaskan alur permohonan informasi. Pada table 4.6 dibawah ini merupakan kebutuhan fungsional pengelola *master* layanan informasi.

Tabel 4.6 Fungsi Pengelola Master Layanan Informasi

Pengguna	Fungsi	Kebutuhan Sistem
Admin <i>Website</i> PPID Dispora Jawa Timur	Fitur Tambah Halaman Layanan Informasi	Menginput Halaman Layanan Informasi.
Admin <i>Website</i> PPID Dispora Jawa Timur	Fitur <i>Edit</i> Halaman Layanan Informasi	Melakukan perubahan atau <i>update</i> suatu informasi yang sebelumnya telah diinputkan.
Admin <i>Website</i> PPID Dispora Jawa Timur	Fitur Hapus Halaman Layanan Informasi	Menghapus suatu halaman yang sebelumnya telah ada.

E. Fungsi Pengelola *Master* Daftar Informasi

Fungsi ini dibentuk untuk menyediakan informasi berkala tentang kegiatan dari Dispora Jawa Timur yang selalu diperbarui setiap ada kegiatan. Pada tabel 4.7 dibawah ini merupakan kebutuhan fungsional pengelola *master* daftar informasi.

Tabel 4. 7 Fungsi Pengelola Master Daftar Informasi

Pegguna		Fungsi	Kebutuhan Sistem
Admin	<i>Website</i>	PPID	Fitur Tambah
Dispora Jawa Timur		Halaman Daftar Informasi	Menginput Halaman Daftar Informasi.
Admin	<i>Website</i>	PPID	Fitur <i>Edit</i> Halaman
Dispora Jawa Timur		Daftar Informasi	Melakukan perubahan atau <i>update</i> suatu informasi yang sebelumnya telah diinputkan.
Admin	<i>Website</i>	PPID	Fitur Hapus Halaman
Dispora Jawa Timur		Daftar Informasi	Menghapus suatu halaman yang sebelumnya telah ada.

D. Analisis Kebutuhan *Non* Fungsional

Analisis kebutuhan *non* fungsional dibuat untuk mengetahui kebutuhan yang ada di situs *web* PPID Dispora Jawa Timur diluar kebutuhan fungsional. Dibawah ini merupakan hasil dari analisi kebutuhan *non* fungsional dari kebutuhan sistem, dapat dilihat pada tabel 4.8.

Tabel 4.8 Analisis Kebutuhan Non Fungsional

Kriteria	Kebutuhan Non Fungsional
Keamanan	Perlindungan hak akses untuk masuk ke dalam bagian administrasi <i>website</i> , termasuk keamanan untuk mengubah <i>data</i> . Akses tersebut hanya diberikan kepada pegawai PPID Dispora Jawa Timur yang menjabat dibagian pelayanan dan dokumentasi informasi.
Kegunaan	Pengguna berupa <i>admin</i> hanya yang berasal dari pegawai Dispora Jawa Timur dari bagian pelayanan dan dokumentasi informasi yang dapat mengakses <i>website</i> sebagai admin. Sedangkan masyarakat umum atau seluruh pegawai Dispora di Jawa Timur hanya dapat mengakses <i>website</i> PPID Dispora Jawa Timur.
Waktu Respon	Performa <i>website</i> telah dirancang untuk mampu memproses <i>input / update / delete</i> , serta untuk memuat desain <i>website</i> dapat dimuat kurang dari 1 (satu) menit.

E. Analisis Kebutuhan Perangkat Lunak

Analisis ini disusun untuk menjadi referensi dalam pemilihan perangkat lunak yang akan digunakan untuk merancang dan membangun *website* PPID

Dispora Jawa Timur. Berikut adalah daftar perangkat lunak yang digunakan, yang tercantum dalam tabel 4.9.

Tabel 4.9 Analisis Kebutuhan Perangkat Lunak

Analisis	Kebutuhan
Kebutuhan Perangkat Lunak	<ul style="list-style-type: none"> - Sistem Operasi minimal <i>windows 8</i> - <i>Browser</i> - <i>Domain</i> atau <i>Hosting Wordpress</i> - <i>Figma</i> - <i>Power Designer</i>

F. Analisis Kebutuhan Perangkat Keras

Berdasarkan analisis kebutuhan perangkat lunak sebelumnya, diperlukan beberapa spesifikasi minimal perangkat keras agar komponen tersebut dapat mendukung pembangunan *website* yang telah dirancang. Berikut adalah daftar perangkat keras yang dibutuhkan, yang terdapat dalam tabel 4.10.

Tabel 4.10 Analisis Kebutuhan Perangkat Keras

Analisis	Kebutuhan
Kebutuhan Perangkat Keras	<ul style="list-style-type: none"> - Laptop atau Komputer dengan spek minimum <i>windows 8</i> - <i>Wifi</i> - <i>Charger Laptop</i>

4.2.2. Desain Sistem

A. System Flow

System Flow merupakan representasi dari seluruh proses yang terkait dengan manajemen *data* yang diperlukan untuk mendukung pembangunan *website* PPID Dispora Jawa Timur. Berikut adalah beberapa jenis *System Flow* yang digunakan dalam *website* PPID Dispora Jawa Timur.

A.1. System Flow Login Admin

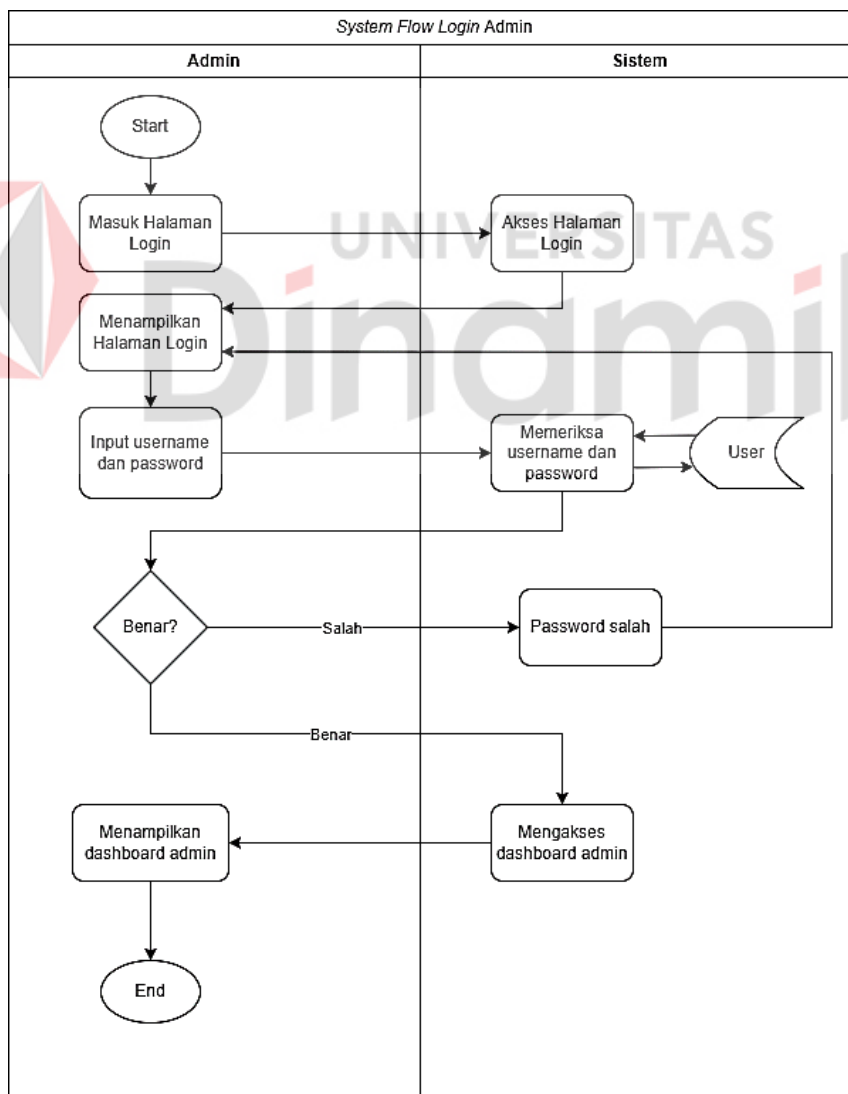

Gambar 4.2 System Flow Login Admin

System Flow login admin adalah langkah-langkah proses yang digunakan untuk memfasilitasi admin dalam mengakses dan masuk ke dalam *website*. Proses dalam *System Flow login* admin dimulai dengan admin memasukkan *username* dan *password* yang benar. Setelah itu, admin menekan tombol *login*, dan jika *username* dan *password* yang dimasukkan benar, maka admin dapat mengakses halaman *dashboard*. Ilustrasi *System Flow* ini dapat ditemukan pada gambar 4.2.

A.2. *System Flow* Pengelolaan Informasi

System Flow Pengelolaan Informasi adalah urutan proses yang dirancang untuk memungkinkan admin mengelola informasi terkait kepemudaan dan olahraga. Pengguna dengan peran admin memiliki kemampuan untuk secara langsung mengelola informasi tersebut. Proses yang dilakukan pada *system flow* pengelolaan informasi meliputi penambahan dan juga pengubahan informasi terkait kepemudaan dan olahraga. Ilustrasi *System Flow* ini dapat ditemukan pada gambar 4.5.

A.3. *System Flow* Pengelolaan Dokumen

System Flow Pengelolaan Dokumen adalah urutan proses yang dirancang untuk memungkinkan admin mengelola dokumen yang belum diperbarui dan yang sudah diperbarui sebelumnya ke dalam *website*. Pengguna dengan peran admin memiliki kemampuan untuk secara langsung mengelola dokumen tersebut. Proses yang dapat dilakukan pada *system flow* pengelolaan dokumen meliputi penambahan dan juga pengubahan dokumen lama dengan dokumen yang baru. Ilustrasi *System Flow* ini dapat ditemukan pada gambar 4.4.

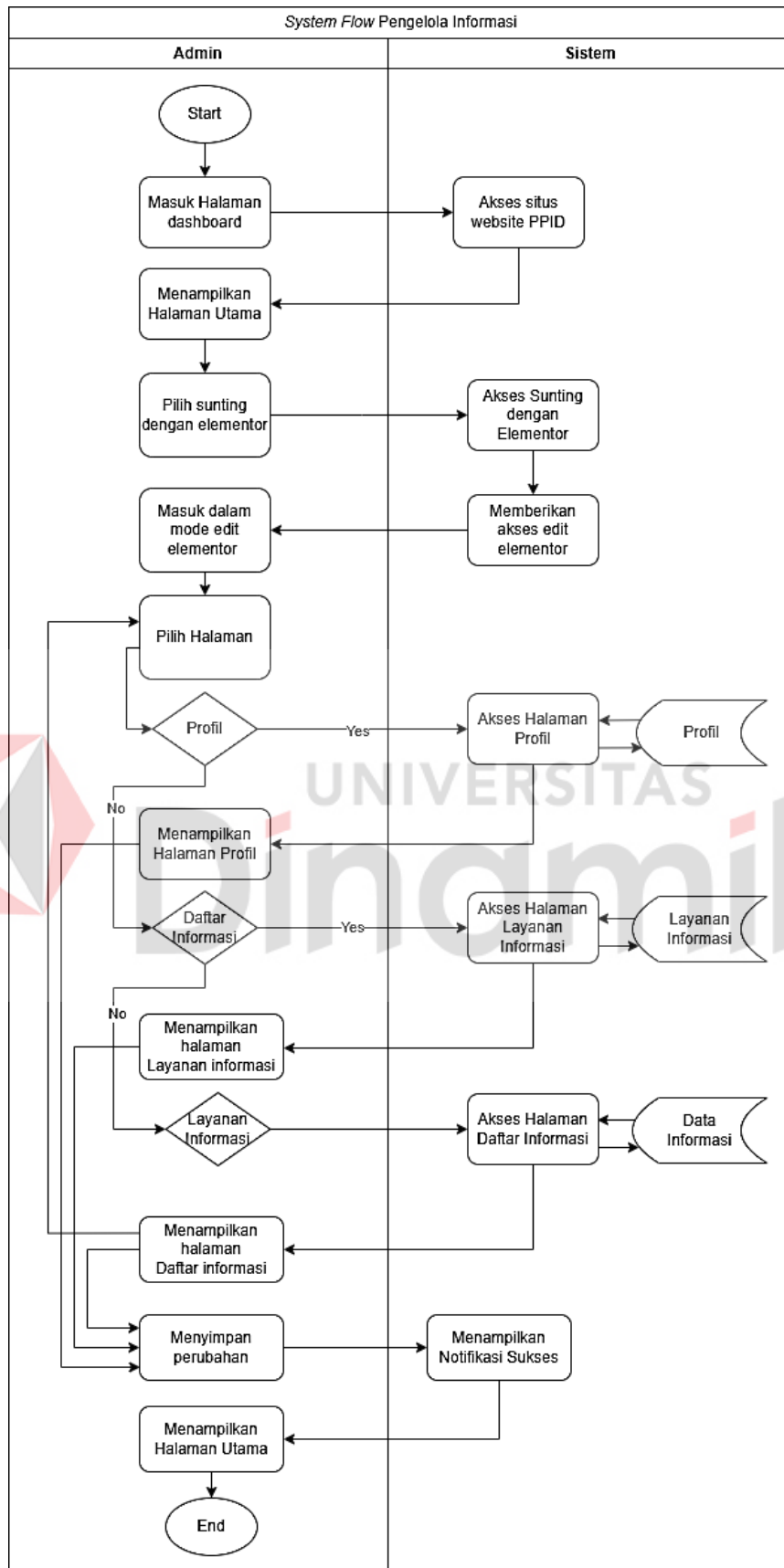

Gambar 4.3 *System Flow* Pengelola Informasi

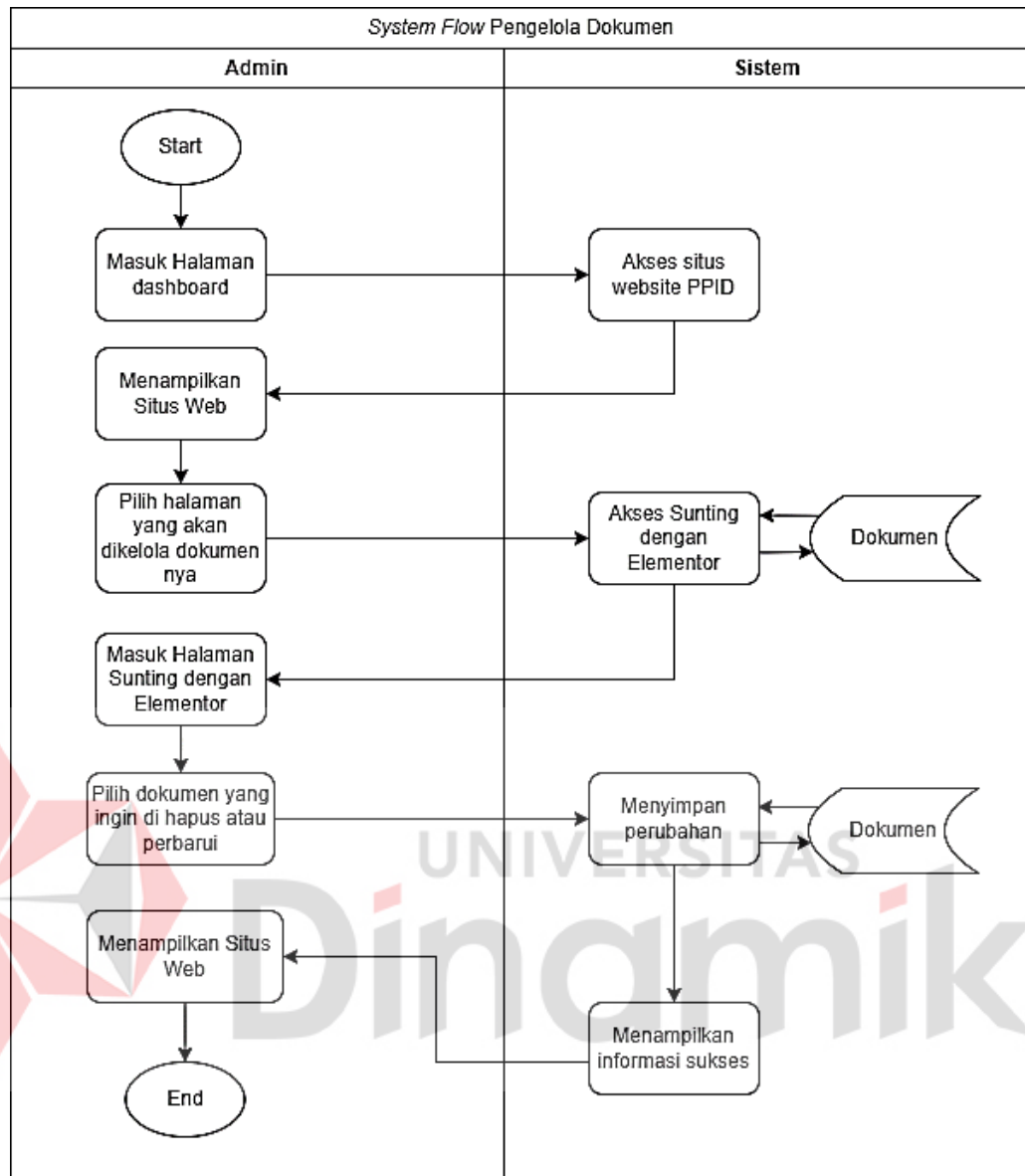

Gambar 4.4 *System Flow* Pengelola Dokumen

B. Context Diagram

Context Diagram adalah diagram dasar dalam *Data Flow Diagram*, yang memberikan gambaran sistem secara sederhana, jelas, dan mudah dipahami. Gambaran ini dapat dilihat pada Gambar 4.5.

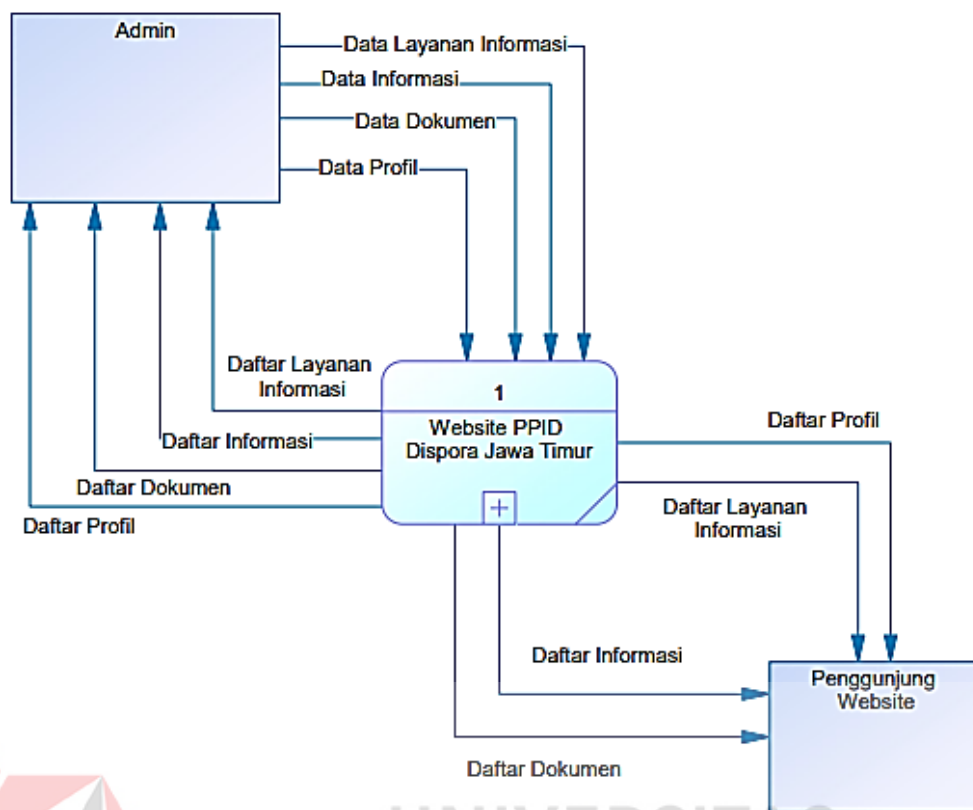

Gambar 4.5 Context Diagram

C. Data Flow Diagram

C.1. Data Flow Diagram Level 0

Gambar 4.6 memberikan gambaran umum tentang proses dan cakupan keseluruhan yang terjadi pada *website*, dengan dua entitas utama, yaitu admin dan pengunjung *website*. Rincian dari diagram konteks akan ditampilkan terlebih dahulu pada *Data Flow Diagram Level 0*, yang dapat dilihat pada Gambar 4.6.

D. Conceptual Data Model (CDM)

CDM merupakan tahap awal dalam merancang *database* di mana terjadi proses identifikasi, analisis, dan pengumpulan data untuk menentukan kebutuhan-

kebutuhan yang diperlukan dalam suatu sistem *database*. Hasil dari pembentukan *Conceptual Data Model* dapat dilihat pada gambar 4.7.

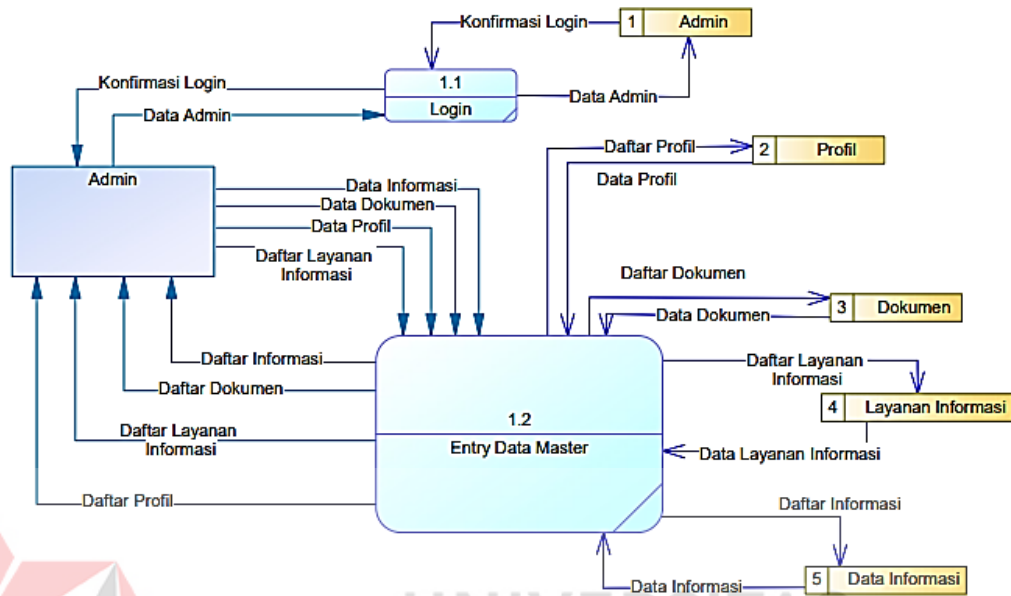

Gambar 4.6 Data Flow Diagram Level 0

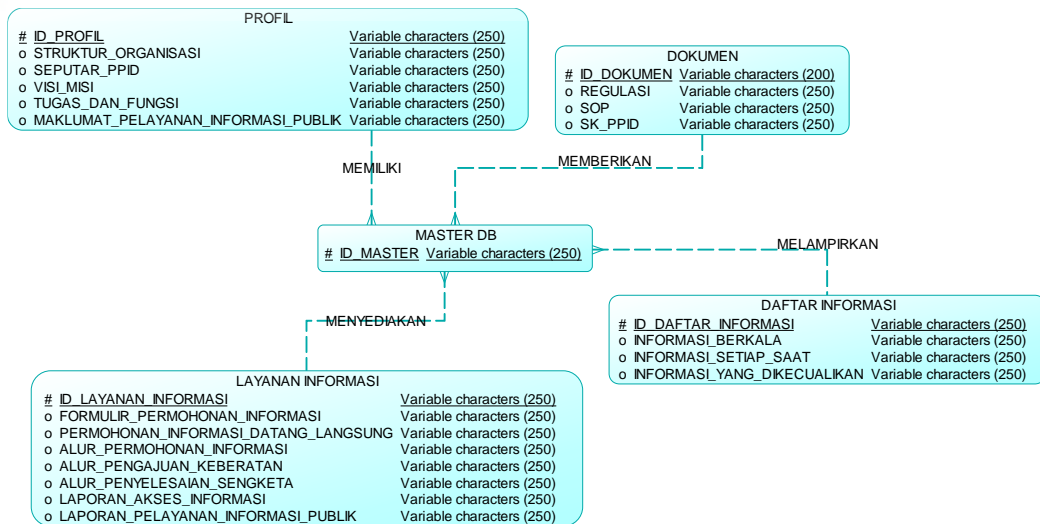

Gambar 4.7 Conceptual Data Model Website PPID Dispora Jawa Timur

E. Physical Data Model (PDM)

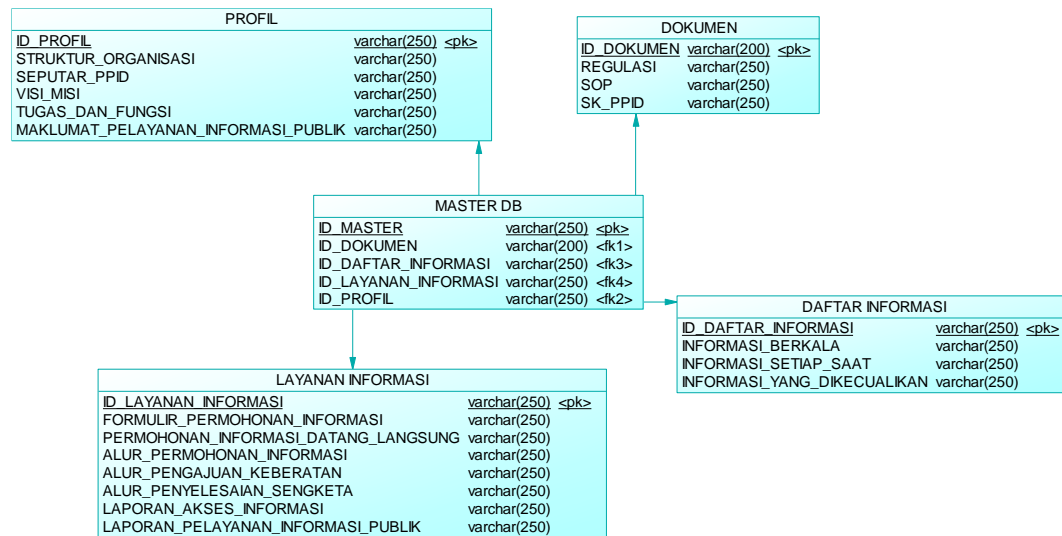

Gambar 4.8 Physical Data Model Website PPID Dispora Jawa Timur

PDM merupakan tahap lebih lanjut dari CDM, di mana pada tahap ini, gambaran asli dari struktur *database* sebenarnya ditampilkan dengan detail yang lebih spesifik. Pada tahap ini, gambaran tabel beserta atribut dan tipe datanya sudah dijelaskan dengan jelas. Hasil dari pembentukan *Physical Data Model* dapat dilihat pada gambar 4.8.

F. Wireframe

Ini adalah tampilan awal dari *wireframe* yang akan dikembangkan menjadi antarmuka pengguna (UI) untuk *website* PPID Dispora Jawa Timur.

F.1. Wireframe Home

Gambar 4.9, merupakan tampilan awal dari halaman *home* yang akan diimplementasikan ke situs *web* PPID Dispora Jawa Timur. Tampilan ini mempunyai fungsi sebagai tampilan utama dari *website* PPID Dispora Jawa Timur.

Gambar 4.9 *Wireframe Home*

F.2. Wireframe Profil

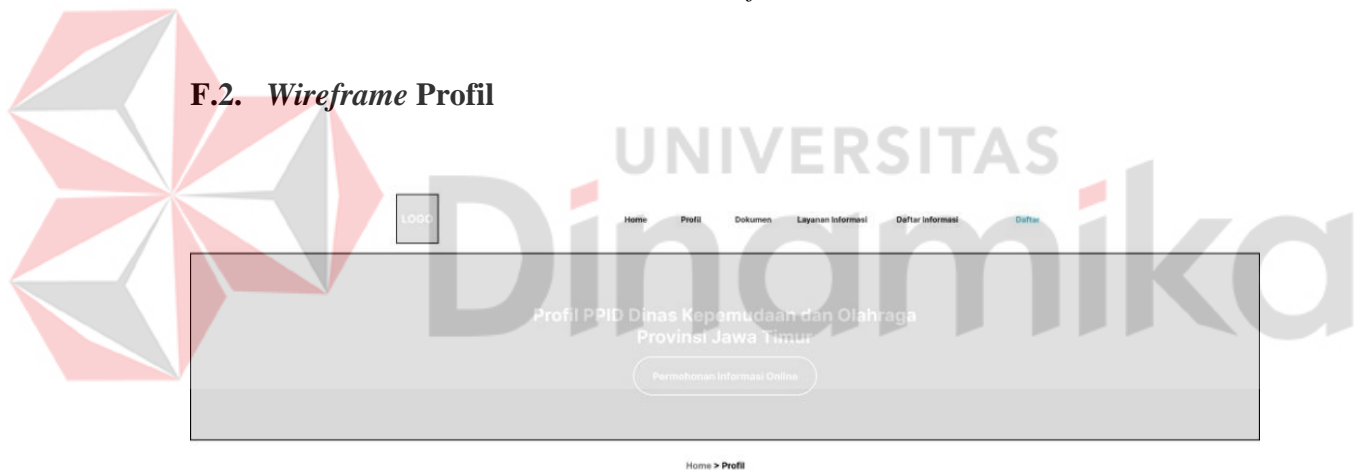

Struktur Organisasi

Gambar 4.10 *Wireframe Profil*

Gambar 4.10, merupakan tampilan awal dari halaman profil yang akan di implementasikan ke situs *web* PPID Dispora Jawa Timur. Tampilan ini mempunyai fungsi sebagai halaman yang memperlihatkan SOP, Visi Misi, dan Struktur Organisasi PPID Dispora Jawa Timur.

F.3. Wireframe Dokumen

Gambar 4.11, merupakan tampilan awal dari halaman dokumen yang akan di implementasikan ke situs *web* PPID Dispora Jawa Timur. Tampilan ini mempunyai fungsi sebagai halaman penyedia dokumen yang dibutuhkan oleh pegawai dan masyarakat umum.

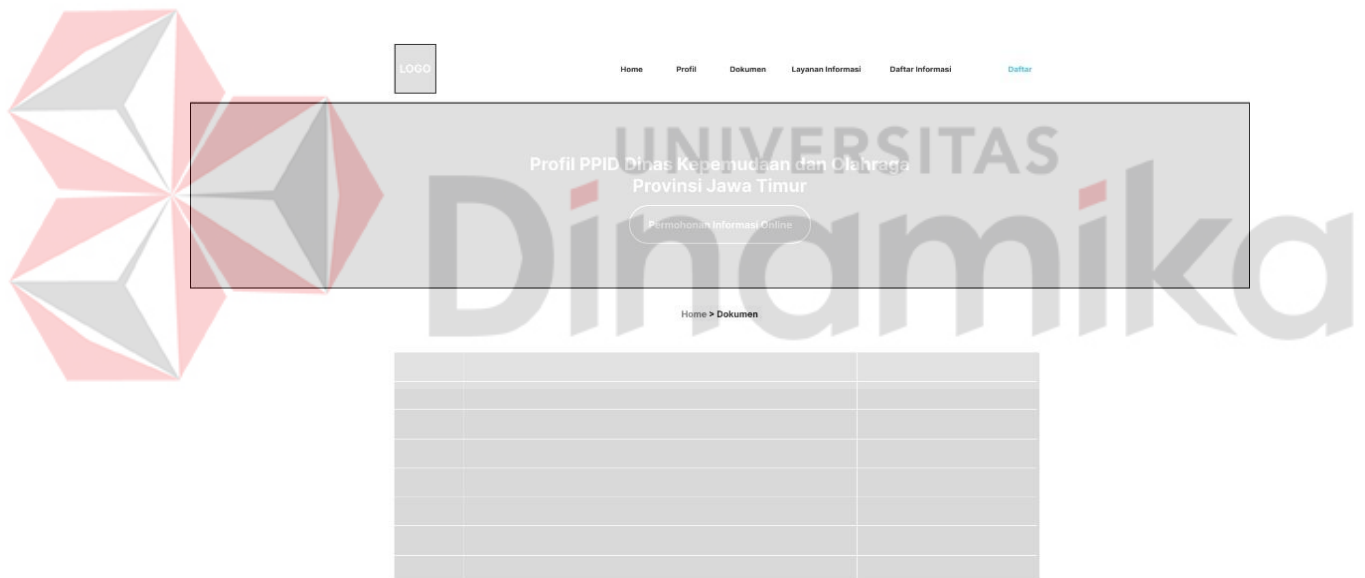

Gambar 4.11 Wireframe Dokumen

F.4. Wireframe Layanan Informasi

Gambar 4.12 merupakan tampilan awal dari halaman layanan informasi yang akan di implementasikan ke situs *web* PPID Dispora Jawa Timur. Tampilan

ini mempunyai fungsi sebagai halaman yang menunjukkan tata cara untuk meminta informasi secara langsung.



Gambar 4.12 Wireframe Layanan Informasi

F.5. Wireframe Daftar Informasi



Gambar 4.13 Wireframe Daftar Informasi

Gambar 4.13 merupakan tampilan awal dari halaman daftar informasi yang akan di implementasikan ke situs *web* PPID Dispora Jawa Timur. Tampilan ini mempunyai fungsi sebagai halaman penyedia daftar informasi yang dibutuhkan oleh pegawai dan masyarakat umum.

4.3. Tahap Akhir

Tahap akhir adalah fase dalam suatu proses dimana semua tahap telah diselesaikan dan telah siap untuk diimplementasikan. Pada tahap ini, semua pengujian, evaluasi, dan perbaikan terakhir dilakukan untuk memastikan bahwa *website* telah mencapai standar kualitas yang diinginkan dan sesuai dengan tujuan yang telah ditetapkan.

4.3.1. Implementasi

Pada tahap ini, dimulailah pemaparan hasil dari perancangan aplikasi yang telah dibuat sesuai dengan kebutuhan Dinas PPID Dispora Jawa Timur.

A. *Edit Home*

Di halaman "*Edit Home*", admin memiliki kemampuan untuk melakukan perubahan judul halaman, teks pada halaman, gambar logo, serta warna tombol halaman pada halaman utama. Tampilan dari fungsi ini dapat dilihat pada gambar 4.14.

B. *Edit Profil*

Di halaman "*Edit Profil*", admin memiliki kemampuan untuk melakukan pengeditan halaman yang berkaitan dengan "*Profil*". Tampilan dari fungsi ini dapat dilihat pada gambar 4.15.



Gambar 4.14 Halaman Edit Home

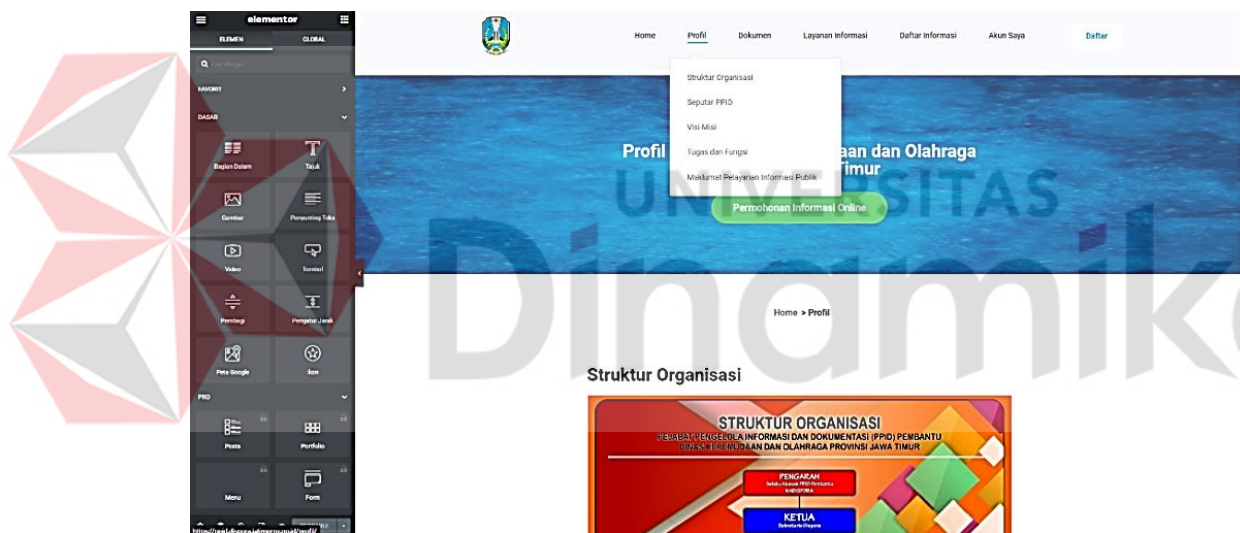

Gambar 4.15 Halaman Edit Profil

C. *Edit Dokumen*

Di halaman "*Edit Dokumen*", admin memiliki kemampuan untuk melakukan pengeditan halaman yang berkaitan dengan dokumen. Tampilan dari fungsi ini dapat dilihat pada gambar 4.16.

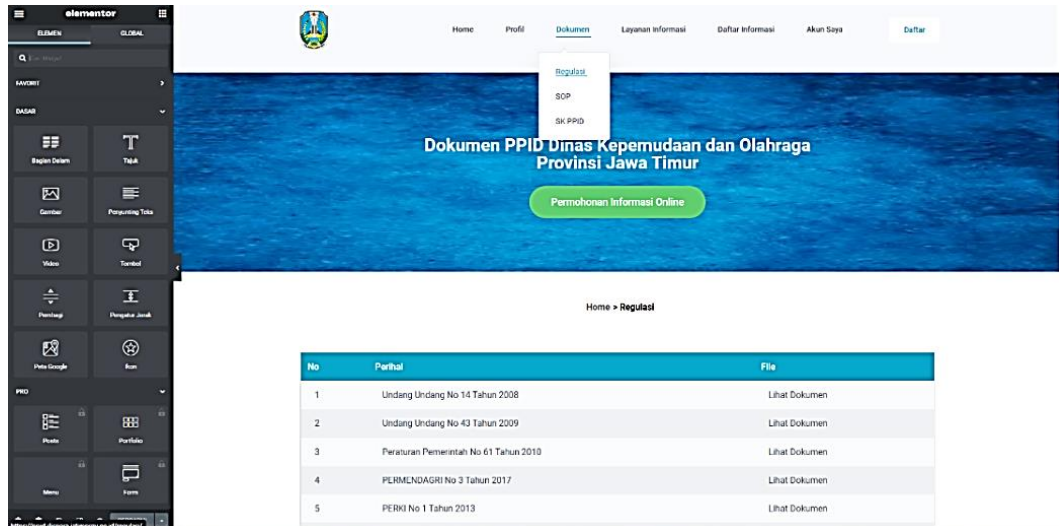

Gambar 4.16 Halaman Edit Dokumen

D. *Edit Layanan Informasi*

Di halaman "*Edit Layanan Informasi*", admin memiliki kemampuan untuk melakukan pengeditan halaman yang berkaitan dengan "*Layanan Informasi*". Tampilan dari fungsi ini dapat dilihat pada gambar 4.17.

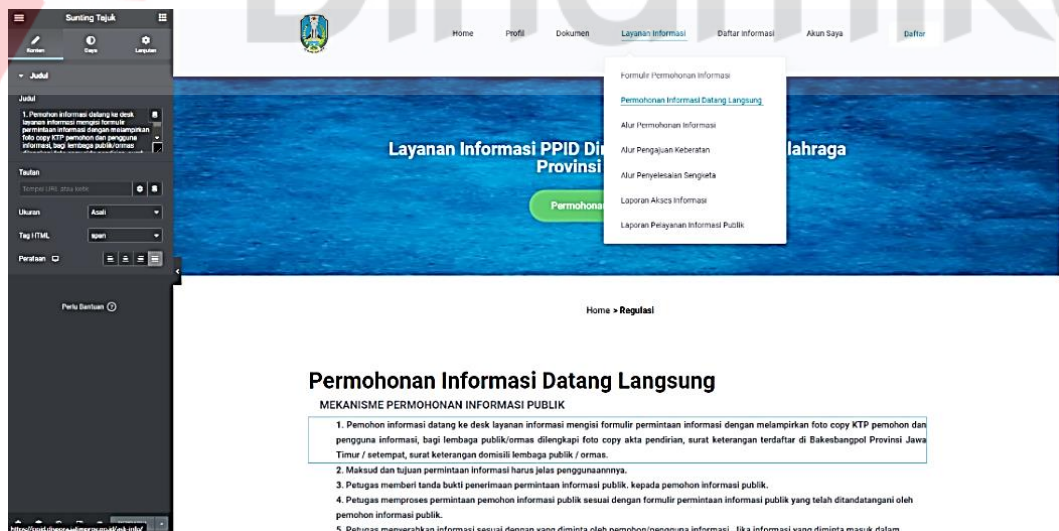

Gambar 4.17 Halaman Edit Layanan Informasi

E. *Edit* Daftar Informasi

Di halaman "*Edit* Daftar Informasi", admin memiliki kemampuan untuk melakukan pengeditan halaman yang berkaitan dengan "Daftar Informasi". Tampilan dari fungsi ini dapat dilihat pada gambar 4.18.



Gambar 4.18 Halaman *Edit* Daftar Informasi

F. *Home*

Pada halaman *Home*, Pengunjung dapat melihat isi tampilan *navbar*, logo, penjelasan singkat seputar lembaga, dan dan tombol “info selengkapnya” yang menuju penjelasan lengkap seputar PPID Dispora Jawa Timur. Untuk *design* UI dapat dilihat pada gambar 4.19.

G. *Profil*

Pada halaman *Profil*, Pengunjung dapat melihat Struktur Organisasi PPID Dispora Jawa Timur, Visi Misi, Tugas, Seputar PPID dan Fungsi, dan Maklumat Pelayanan Informasi Publik. Untuk *design* UI dapat dilihat pada gambar 4.20.



Gambar 4.19 Halaman Home

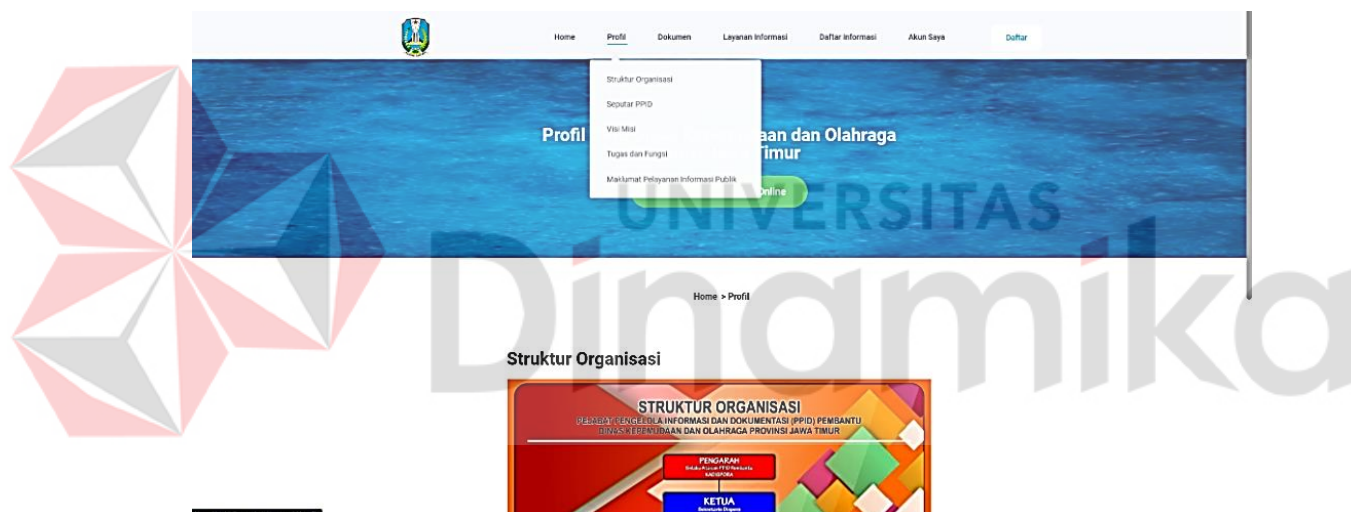

Gambar 4.20 Halaman Profil

H. Dokumen

Pada halaman Dokumen, Pengunjung dapat melihat Regulasi PPID, SOP PPID, dan SK PPID. Untuk *design* UI dapat dilihat pada gambar 4.21.

I. Layanan Informasi

Pada halaman Layanan Informasi, Pengunjung memiliki akses untuk melihat formulir, termasuk formulir permohonan informasi, formulir permohonan

informasi datang langsung, serta panduan mengenai alur permohonan informasi, alur pengajuan keberatan, dan alur penyelesaian sengketa. Pengunjung juga dapat melihat laporan akses informasi dan laporan pelayanan informasi publik. Desain antarmuka pengguna (UI) dapat dilihat pada gambar 4.22.

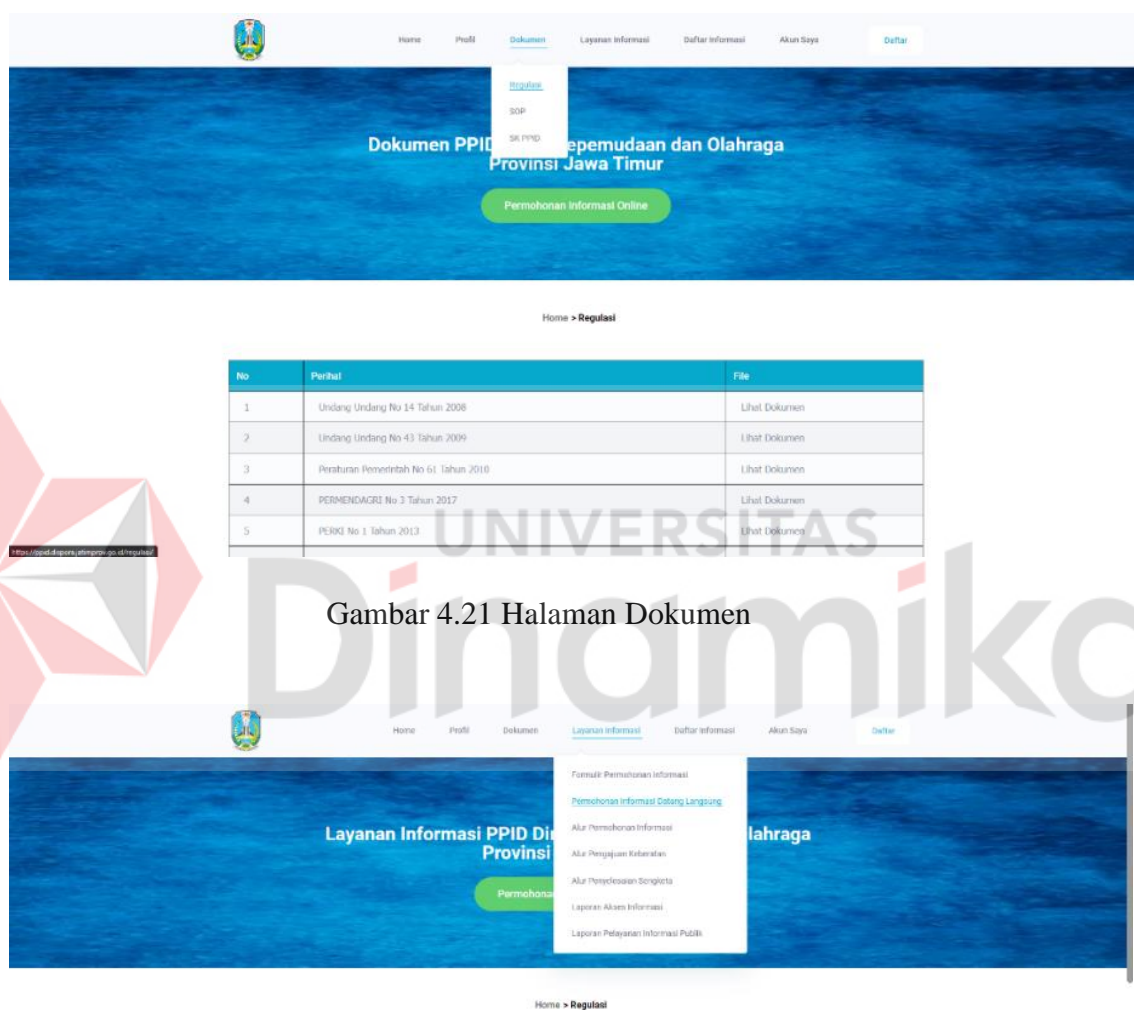

Gambar 4.21 Halaman Dokumen

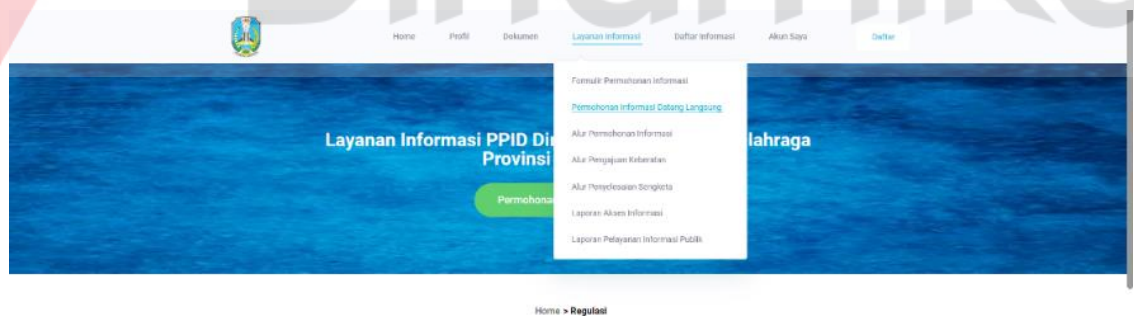

Permohonan Informasi Datang Langsung

MEKANISME PERMOHONAN INFORMASI PUBLIK

1. Pemohon informasi datang ke desk layanan informasi mengisi formulir permintaan informasi dengan melampirkan foto copy KTP pemohon dan pengguna informasi, bagi lembaga publik/ormas dilengkapi foto copy akta pendirian, surat keterangan terdaftar di Baktekbangpol Provinsi Jawa Timur / setempat, surat keterangan domisili lembaga publik / ormas.
2. Maksud dan tujuan permintaan informasi harus jelas pengungkapannya.
3. Petugas memberi tanda bukti penerimaan permintaan informasi publik kepada pemohon informasi publik.
4. Petugas memproses permintaan pemohon informasi publik sesuai dengan formulir permintaan informasi publik yang telah dilampirkan oleh pemohon informasi publik.
5. Petugas menyerahkan informasi sesuai dengan yang diminta oleh pemohon/pengguna informasi. Jika informasi yang diminta masuk dalam

Gambar 4.22 Halaman Layanan Informasi

J. Daftar Informasi

Pada *design* halaman Daftar Informasi, Pengunjung dapat melihat Informasi Berkala, Informasi Yang Dikecualikan, dan Informasi Setiap Saat. Untuk design UI dapat dilihat pada gambar 4.23.

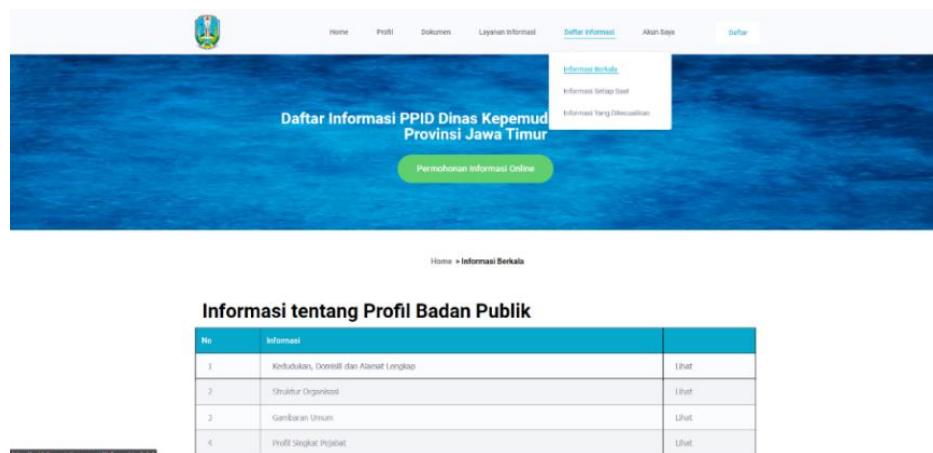

Gambar 4.23 Halaman Daftar Informasi

K. Tahap Pembuatan

Pada tahap pembuatan, dimana akan menjelaskan tahap perancangan menggunakan *wordpress* pada *website* PPID Dispora Jawa Timur. Yang akan dijelaskan dibawah ini:

1. Daftar dan pilih nama domain.
2. Memilih penyedia hosting yang dapat mendukung *wordpress*.
3. Instal *Wordpress* dari penyedia *hosting*.
4. Memilih tema sesuai dengan konten situs.
5. Mengatur pengaturan dasar seperti judul, deskripsi, dan pengaturan umum di dasbor *wordpress*.
6. Buat halaman home, profil, dokumen, layanan informasi, dan daftar informasi.

7. Pasang *plugin elementor* untuk membantu mengatur tata letak.
8. Unggah gambar dan logo yang akan digunakan pada *website*.
9. Mengatur navigasi untuk menautkan semua halaman.
10. Mengevaluasi struktur dan penampilan untuk memverifikasi kesesuaian dengan desain awal atau tidak.
11. Melakukan uji coba fungsional.
12. Melakukan backup berkala untuk menghindari kehilangan data.
13. Melakukan presentasi ke pihak Dinas.

4.3.2. *Black Box Testing*

Pengujian *black box testing* pada *website* PPID Dispora Jawa Timur yang telah di buat dapat dilihat pada Tabel 4.11.

Tabel 4.11 Testing Black Box

No	Tujuan	Input	Output yang diharapkan	Keterangan
1	Mengecek tampilan <i>Home</i>	-	Memiliki tampilan Halaman Utama (<i>Home</i>) yang mudah dipahami oleh pengunjung untuk mengakses setiap halaman	<i>Pass</i>

No	Tujuan	Input	Output yang diharapkan	Keterangan
2	Mengecek tampilan Profil	-	Memiliki tampilan Profil yang terdiri deskripsi, visi misi, fungsi, dan seputar PPID Dispora Jawa Timur	Pass
3	Mengecek tampilan Dokumen	-	Memiliki tampilan Dokumen yang terdiri dari Regulasi, SOP, dan SK PPID Dispora Jawa Timur	Pass
4	Mengecek tampilan Layanan Informasi	-	Memiliki tampilan halaman yang mempunyai layanan informasi yang sudah di siapkan	Pass

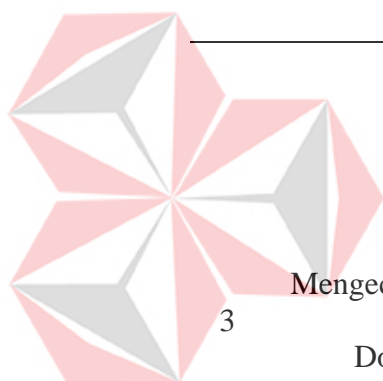

UNIVERSITAS
Dindamika

No	Tujuan	Input	Output yang diharapkan	Keterangan
			oleh PPID Dispora Jawa Timur	
5	Mengecek tampilan Daftar Informasi	-	Memiliki tampilan halaman yang mempunyai informasi dan dokumentasi legal yang sudah di sediakan oleh Dispora Jawa Timur	<i>Pass</i>
6	<i>Edit</i> halaman <i>Home</i>	Mengubah dan menyimpan tampilan <i>Home</i>	Memiliki tampilan halaman <i>Home</i> sesuai dengan <i>design</i> yang sudah di <i>edit</i> sebelum nya	<i>Pass</i>
7	<i>Edit</i> halaman Profil	Mengubah dan menyimpan tampilan Profil	Memiliki tampilan halaman Profil sesuai dengan <i>design</i>	<i>Pass</i>

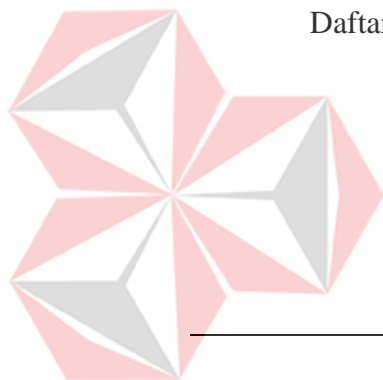

No	Tujuan	Input	Output yang diharapkan	Keterangan
			yang sudah di <i>edit</i> sebelum nya	
			Memiliki	
8	<i>Edit</i> halaman Dokumen	Mengubah dan menyimpan tampilan Dokumen	tampilan halaman Dokumen sesuai dengan <i>design</i> yang sudah di <i>edit</i> sebelum nya	<i>Pass</i>
			Memiliki	
9	<i>Edit</i> halaman Layanan Informasi	Mengubah dan menyimpan tampilan Layanan Informasi	tampilan halaman Layanan Informasi sesuai dengan <i>design</i> yang sudah di <i>edit</i> sebelum nya	<i>Pass</i>
			Memiliki	
10	<i>Edit</i> halaman Daftar Informasi	Mengubah dan menyimpan tampilan Daftar Informasi	tampilan halaman Daftar Informasi sesuai dengan <i>design</i> yang sudah di <i>edit</i> sebelum nya	<i>Pass</i>

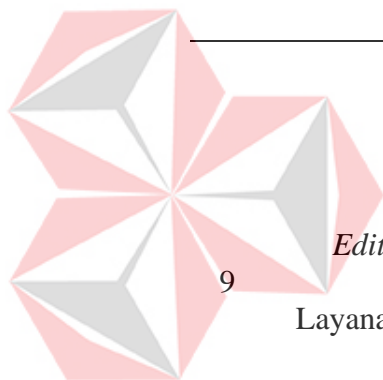

BAB V

PENUTUP

5.1 Kesimpulan

Berdasarkan pengalaman Kerja Praktik selama 2 bulan di PPID Dispora Jawa Timur dan pembuatan sebuah *website* informasi menggunakan metode *Black Box Testing*, dapat disimpulkan beberapa hal sebagai berikut:

1. Kegiatan Kerja Praktek menghasilkan *website* informasi untuk Dispora Jawa Timur, yang dibuat sesuai dengan kebutuhan yang disepakati oleh Dinas dan diterima dengan baik oleh pihak Dispora Jawa Timur.
2. Hasil uji *Black Box Testing* menunjukkan bahwa tidak terdapat kesalahan *visual* pada *website* dan beroperasi sesuai dengan yang diharapkan.

5.2 Saran

Website PPID Dispora Jawa Timur yang telah dikembangkan tidak mencapai tingkat kesempurnaan yang diharapkan, sehingga aplikasinya juga memiliki beberapa kekurangan. Oleh karena itu, terdapat beberapa saran yang dapat diberikan untuk pengembangan aplikasi di masa depan, di antaranya: *Website* informasi PPID Dispora Jawa Timur saat ini hanya berfokus pada penyediaan informasi beserta dokumentasi legal dan tata cara pengajuan permohonan informasi dan dokumen terkait olahraga dan kepemudaan.

DAFTAR PUSTAKA

- Adyahardiyanto, A. (2023). *4 Dokumen Legalitas Yang Wajib Dimiliki Perusahaan!* Retrieved from smartlegal.id: <https://smartlegal.id/badan-usaha/2023/10/10/4-dokumen-legalitas-yang-wajib-dimiliki-perusahaan/>
- Badan Standardisasi Nasional. (2020). Unit Layanan Informasi Publik PPID Utama. *Unit Layanan Informasi Publik PPID Utama*. Retrieved 2023
- Dinas Kepemudaan dan Olahraga Jawa Timur. (2023). *Logo Dinas Kepemudaan dan Olahraga Jawa Timur*. Retrieved from Dinas Kepemudaan dan Olahraga Provinsi Jawa Timur: <http://dispورا.jatimprov.go.id/>
- Dinas Kepemudaan dan Olahraga Provinsi Jawa Timur. (2023). *Kontak Kami*. Retrieved from Dinas Kepemudaan dan Olahraga Provinsi Jawa Timur: <https://dispورا.jatimprov.go.id/kontak-kami/>
- Dispورا Jawa Timur. (2022). *Dinas Kepemudaan dan Olahraga Jawa Timur*. Retrieved 2023, from Dinas Kepemudaan dan Olahraga Jawa Timur: <https://dispورا.jatimprov.go.id/sejarah-singkat/>
- Dispورا Jawa Timur. (2023). *Kontak Kami*. Retrieved 2023, from Dinas Kepemudaan dan Olahraga Provinsi Jawa Timur: <https://dispورا.jatimprov.go.id/kontak-kami/>
- Maps, G. (2024). *Google Maps*. Retrieved from Google Maps: <https://maps.app.goo.gl/sq1njqfkzNJaNuUPA>
- Mardita, R. (2021). *The Design Thinker* (Vol. 1). Jakarta: Design Thinker.
- Mirhan Siregar, N. K. (2021). Sistem Informasi Company Profile PT.Sinar Nusantara Sakti Menggunakan WordPress. *Sistem Informasi Company Profile PT.Sinar Nusantara Sakti Menggunakan WordPress*. Retrieved 2023
- Rahadyan, D. A. (2020). Rancang Bangun Sistem Penilaian Ujian Praktik SIM C Menggunakan Protokol Komunikasi Pesan MQTT Berbasis Android.
- Rusanty, D. A., Tolle, H., & Fanani, L. (2020). Perancangan User Experience Aplikasi Mobile Lelensesia (Marketplace Penjualan Lele) Menggunakan Metode Design Thinking. *Jurnal Pengembangan Teknologi Informasi dan Ilmu Komputer*, 3.

Sakti, A. B. (2013). Rancang Bangun Company Profile Berbasis Web (Studi Kasus Pada Pondok Pesantren Darussalam Sumbersari Kediri). *Rancang Bangun Company Profile Berbasis Web (Studi Kasus Pada Pondok Pesantren Darussalam Sumbersari Kediri)*. Retrieved 2023

Saluky. (2016). PENGEMBANGAN BAHAN AJAR MATEMATIKA BERBASIS WEB DENGAN MENGGUNAKAN WORDPRESS. *PENGEMBANGAN BAHAN AJAR MATEMATIKA BERBASIS WEB DENGAN MENGGUNAKAN WORDPRESS*. Retrieved 2023

Setyani, A. D. (2021). Perancangan UI/UX Aplikasi E-Commerce Berbasis Website pada Toko AEMA Kacamata Surabaya Menggunakan Model Lean User Experience.

Sholikhah, S. (2019). PERANCANGAN DESAIN USER INTERFACE PADA WEBSITE RSIA PUTRI SURABAYA DENGAN MENGGUNAKAN METODE USER CENTERED DESIGN (UCD). 64.

Wahid, A. A. (2020). Analisis Metode Waterfall Untuk Pengembangan Sistem . *Analisis Metode Waterfall Untuk Pengembangan Sistem* .

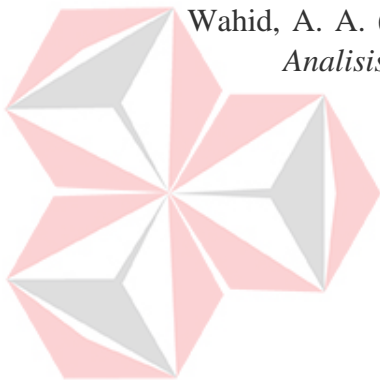

UNIVERSITAS
Dinamika

LAMPIRAN

Lampiran 1. Surat Balasan Dinas



PEMERINTAH PROVINSI JAWA TIMUR
DINAS KEPEMUDAAN DAN OLAHRAGA
Jl. Kayon No. 56 Telp. (031) 5345507 – Fax (031) 5345508
E-mail : dispورا@jatimprov.go.id <http://dispورا.jatimprov.go.id>
SURABAYA

Surabaya, 27 Februari 2023

Kepada

Nomor : 895.4/3699 /11.7.1/ 2023
Sifat : Biasa
Lampiran : -
Perihal : Jawaban Permohonan Ijin
Kerja Praktik an. Bima Pradipa
Ismanto

Yth. Sdr. Dekan Fakultas Teknologi dan
Informatika
Universitas Dinamika
di
SURABAYA



Memperhatikan surat Saudara tanggal 22 Februari 2023 Nomor : 174/KP/UDK-01/III/2023 perihal sebagaimana pada pokok surat, maka diberitahukan bahwa pada prinsipnya kami sangat mendukung kegiatan Magang (PKL) Mahasiswa yang Saudara ajukan di Dinas Kepemudaan dan Olahraga Provinsi Jawa Timur.

Sehubungan dengan hal tersebut di atas, yang bersangkutan dapat melaksanakan aktifitasnya mulai tanggal 1 Maret s/d 30 April 2023 dengan tetap mematuhi Protokol Kesehatan selama melakukan kegiatan di Dinas Kepemudaan dan Olahraga Provinsi Jawa Timur.

Demikian untuk menjadi maklum.

a.n. KEPALA DINAS KEPEMUDAAN DAN OLAHRAGA
PROVINSI JAWA TIMUR

Sekretaris
Ub
Kasubag Umum dan Kepegawaian

HERU SUDJATMIKO, M.Pd
Pembina
NIP. 19670903 199303 1 011

Tembusan :

Yth. Bp. Kadispورا Prov. Jatim. (Sebagai Laporan).

Lampiran 2. Form KP-5 Acuan Kerja

Form KP-5	
ACUAN KERJA (RANGKAP 3)	
Nama Instansi/Perusahaan :	Dinas Kepemudaan dan Olahraga Provinsi Jawa Timur (Bag/Divisi)
Nama Penyelia :	Bramastha Ary Sonya, S.Sos
Jabatan Penyelia :	Kepala Seksi Kerjasama Pemuda & Or
Alamat Instansi/Perusahaan :	Jl. Kayon No.56, Embong Kaliasin, Genteng, Kota Surabaya, Jawa Timur 6027160271
Telepon/Hp. :	(+62) - 812-1701-1881
Fax :	(031) - 5345508
E-mail :	dispora@jatimprov.go.id
Nama Mahasiswa :	Bima Pradipa Ismanto
NIM Mahasiswa :	19410100056
Telepon/Hp. :	(+62) – 813-5821-9571
Fax :	-
E-mail :	19410100056@dinamika.ac.id
Nama Dosen Pembimbing :	Ayuningtyas, S.Kom., M.MT
Telepon/Hp. :	(+62) – 856-3002-178
Fax :	-
E-mail :	tyas@dinamika.ac.id
Judul/Topik/Tema :	RANCANG BANGUN WEBSITE PENGELOLA INFORMASI DAN DOKUMENTASI PPID DISPORA PROVINSI JAWA TIMUR
Uraian Singkat :	Merancang design antarmuka dan mengimplementasikan pada website PPID Dispora Provinsi Jawa Timur
Perkiraan Jangka Waktu :	01-04-2023 s.d. 30-05-2023 (dd-mm-yyyy)
Hal 1 dari 2	

Lampiran 3. Form KP-5 Garis Besar Rencana Kerja Mingguan

Form KP-5

Garis Besar Rencana Kerja Mingguan

No.	Waktu (Hari & Jam)	Uraian Rencana Kerja
1	Minggu I Tanggal : 1 Maret s.d. 7 Maret 2023 Hari Kerja : Rabu s.d. Selasa Jam Kerja : 08.00 s.d. 16.00 WIB	Melakukan diskusi dengan pihak dinas dan menentukan fitur yang akan digunakan
2	Minggu II Tanggal : 8 Maret s.d. 14 Maret 2023 Hari Kerja : Rabu s.d. Selasa Jam Kerja : 08.00 s.d. 16.00 WIB	Menentukan fitur dan melakukan diskusi lagi dengan pihak dinas untuk mendapatkan fitur yang digunakan
3	Minggu III Tanggal : 15 Maret s.d. 21 Maret 2023 Hari Kerja : Rabu s.d. Selasa Jam Kerja : 08.00 s.d. 16.00 WIB	Merancang desain UI halaman Utama Website PPID Dispora Jawa Timur
4	Minggu IV Tanggal : 22 Maret s.d. 28 Maret 2023 Hari Kerja : Rabu s.d. Jumat Jam Kerja : 08.00 s.d. 16.00 WIB	Merancang desain UI halaman Profil dan dokumen website PPID Dispora Jawa Timur
5	Minggu V Tanggal : 3 April s.d. 7 April 2023 Hari Kerja : Senin s.d. Jumat Jam Kerja : 08.00 s.d. 16.00 WIB	Merancang desain UI halaman Layanan Informasi dan Daftar Informasi beserta melakukan diskusi dengan pihak dinas
6	Minggu VI Tanggal : 10 April s.d. 14 April 2023 Hari Kerja : Senin s.d. Jumat Jam Kerja : 08.00 s.d. 16.00 WIB	Melakukan Revisi UI Halaman Utama dan melakukan maintenance pada website agar tidak ada bug atau error
7	Minggu VII Tanggal : 17 April s.d. 21 April 2023 Hari Kerja : Senin s.d. Jumat Jam Kerja : 08.00 s.d. 16.00 WIB	Diskusi dengan pihak dinas sebelum melakukan presentasi final pada website PPID Dispora Jawa Timur
8	Minggu VIII Tanggal : 24 April s.d. 28 April 2023 Hari Kerja : Senin s.d. Jumat Jam Kerja : 08.00 s.d. 16.00 WIB	Memperiapkan website sebelum presentasi dan melakukan presentasi pada tanggal 28 April 2023 bersama pihak dinas

Lampiran 4. Form KP-5 Tanda Tangan Acuan Kerja

Form KP-5

Yang bertandatangan di bawah ini menyatakan telah membaca dan memahami isi dari Acuan Kerja.

Peserta Kerja Praktik,

Bima Pradipa Ismanto
NIM. 19410100056

Dosen Pembimbing,

Avuningsya, S.Kom., M.MT
NIDN. 0722047801

Suratnya, 10 April 2023
Pegawai (Pihak Instansi/Perusahaan)

Brahmastara Ardi Satriya, S.Sos
NIP. 19780615-199803 1 003

Hal 2 dari 2

UNIVERSITAS
Dinamika

Lampiran 5. Form KP-6 Log Harian dan Catatan Perubahan Acuan Kerja

LOG HARIAN DAN CATATAN PERUBAHAN ACUAN KERJA

Halaman : 1 (satu)
 Nama/NIM : Bima Pradipa Ismanto - 19410100056
 Instansi/Bagian/Divisi : Dinas Kepemudaan dan Olahraga Jawa Timur
 Judul : Rancang bangun website Pengelola Informasi dan dokumentasi PPID Dispora Provinsi Jawa Timur

No.	Hari/Tanggal	Jam Kerja (Datang & Pulang)	Uraian / Catatan / Perubahan	Paraf ^{*)}
1	01-03-2023	08.00 - 16.00	Diskusi dengan pihak dinas	B.
2	03-03-2023	08.00 - 16.00	Menentukan fitur yang akan dipakai	B.
3	06-03-2023	08.00 - 16.00	Diskusi dengan pihak dinas	B.
4	10-03-2023	08.00 - 16.00	Membuat UI Home dan Profile	B.
5	13-03-2023	08.00 - 16.00	Membuat UI Dokumen dan layanan Informasi	B.
6	16-03-2023	08.00 - 16.00	Membuat UI Daftar Informasi	B.
7	20-03-2023	08.00 - 16.00	Diskusi dengan pihak dinas	B.
8	23-03-2023	08.00 - 16.00	Revisi UI Home	B.
9	27-03-2023	08.00 - 16.00	Diskusi dengan pihak dinas	B.
10	30-03-2023	08.00 - 16.00	Implementasi semua UI ke website	B.
11	03-04-2023	08.00 - 16.00	Implementasi semua UI ke website	B.
12	05-04-2023	08.00 - 16.00	Implementasi semua UI ke website	B.
13	10-04-2023	08.00 - 16.00	Diskusi dengan pihak dinas	B.
14	13-04-2023	08.00 - 16.00	Pengecekan kembali website	B.
15	18-04-2023	08.00 - 16.00	Diskusi dengan pihak dinas	B.
16	28-04-2023	08.00 - 16.00	Presentasi final aplikasi pada dinas	B.
Jumlah Jam				

^{*)} Paraf dilakukan oleh penyelia atau orang yg mewakili instansi/perusahaan.

Peserta Kerja Praktek,



Bima Pradipa Ismanto
 NIM. 19410100056



PEMERINTAH PROVINSI
 JAWA TIMUR
 DINAS OLAH RAGA
 DAN KEPEMUDAAN
 Bramastha Ary Senya, S.Sos
 NIP. 19780615 199303 1 003

Dosen Pembimbing,



Ayu Ningtyas, S.Kom., M.MT
 NIDN. 0722047001

Lampiran 6. Form KP-7 Kehadiran Kerja Praktik

Form KP-7

KEHADIRAN KERJA PRAKTIK

Nama Instansi & Bagian/Divisi: Dinas Kepemudaan dan Olahraga Jawa Timur
 Alamat Instansi : Jl. Kayon No.56, Embong Kalasin, Genteng, Surabaya
 Contact Person/Telepon : (031) - 53 4508
 Topik/Judul KP : Rancang bangun Website Pengelola informasi dan dokumentasi PPID Dispora Jawa Timur
 Nama Mahasiswa : Bima Pradipa Ismanto
 NIM : 19410100056

TANGGAL	HARI	JAM KERJA (Datang & Pulang)	TANDA TANGAN		KETERANGAN
			MAHASISWA	PIHAK PERUSH.	
01-03-2023	Rabu	08.00 - 16.00	<i>[Signature]</i>	<i>[Signature]</i>	
02-03-2023	Kamis	08.00 - 16.00	<i>[Signature]</i>	<i>[Signature]</i>	
03-03-2023	Jumat	08.00 - 16.00	<i>[Signature]</i>	<i>[Signature]</i>	
06-03-2023	Senin	08.00 - 16.00	<i>[Signature]</i>	<i>[Signature]</i>	
07-03-2023	Selasa	08.00 - 16.00	<i>[Signature]</i>	<i>[Signature]</i>	
08-03-2023	Rabu	08.00 - 16.00	<i>[Signature]</i>	<i>[Signature]</i>	
09-03-2023	Kamis	08.00 - 16.00	<i>[Signature]</i>	<i>[Signature]</i>	
10-03-2023	Jumat	08.00 - 16.00	<i>[Signature]</i>	<i>[Signature]</i>	
13-03-2023	Senin	08.00 - 16.00	<i>[Signature]</i>	<i>[Signature]</i>	
14-03-2023	Selasa	08.00 - 16.00	<i>[Signature]</i>	<i>[Signature]</i>	
15-03-2023	Rabu	08.00 - 16.00	<i>[Signature]</i>	<i>[Signature]</i>	
16-03-2023	Kamis	08.00 - 16.00	<i>[Signature]</i>	<i>[Signature]</i>	
17-03-2023	Jumat	08.00 - 16.00	<i>[Signature]</i>	<i>[Signature]</i>	
20-03-2023	Senin	08.00 - 16.00	<i>[Signature]</i>	<i>[Signature]</i>	
21-03-2023	Selasa	08.00 - 16.00	<i>[Signature]</i>	<i>[Signature]</i>	
23-03-2023	Kamis	08.00 - 16.00	<i>[Signature]</i>	<i>[Signature]</i>	
24-03-2023	Jumat	08.00 - 16.00	<i>[Signature]</i>	<i>[Signature]</i>	
27-03-2023	Senin	08.00 - 16.00	<i>[Signature]</i>	<i>[Signature]</i>	
28-03-2023	Selasa	08.00 - 16.00	<i>[Signature]</i>	<i>[Signature]</i>	
29-03-2023	Rabu	08.00 - 16.00	<i>[Signature]</i>	<i>[Signature]</i>	
30-03-2023	Kamis	08.00 - 16.00	<i>[Signature]</i>	<i>[Signature]</i>	
31-03-2023	Jumat	08.00 - 16.00	<i>[Signature]</i>	<i>[Signature]</i>	

PEMERINTAH PROVINSI Jawa Timur
 Surabaya, 2 April 2023
 Penyelia Pihak Instansi/Perusahaan
[Signature]
 Tanda Tangan
 Bramastha Ary Sonya, S.Sos

Lampiran 7. Kartu Bimbingan Kerja Praktik



SEMESTER KP 23.1

KARTU BIMBINGAN KERJA PRAKTIK

Nama Instansi	DINAS KEPEMUDAAN DAN OLARHAGA PROVINSI JAWA TIMUR
Alamat Instansi	JL. KAYON NO.56, EMBONG KALIASIN, GENTENG, SURABAYA, JAWA TIMUR 60271
Contact Person	(031) 5345508
Judul Kerja Praktek	RANCANG BANGUN WEBSITE PENGELOLA INFORMASI DAN DOKUMENTASI PPID DISPORA PROVINSI JAWA TIMUR
Nama Mahasiswa	BIMA PRADIPA ISMANTO
NIM	19410100056

JADWAL BIMBINGAN

Tanggal	Jam (mulai - selesai)	Materi Bimbingan	Tanda Tangan Mhs	Paraf Dosen
19-05-2023	10.00 - 11.00	Konsultasi Judul KP	<i>[Signature]</i>	<i>[Signature]</i>
25-05-2023	10.00 - 11.00	Konsultasi bab 1	<i>[Signature]</i>	<i>[Signature]</i>
31-05-2023	10.00 - 11.00	Konsultasi bab 1 dan 2	<i>[Signature]</i>	<i>[Signature]</i>
09-06-2023	10.00 - 11.00	Revisi bab 1 dan 2	<i>[Signature]</i>	<i>[Signature]</i>
22-06-2023	10.00 - 11.00	Revisi bab 1 dan 2	<i>[Signature]</i>	<i>[Signature]</i>
29-06-2023	10.00 - 11.00	Konsultasi bab 3 dan 4	<i>[Signature]</i>	<i>[Signature]</i>
07-11-2023	10.00 - 11.00	Konsultasi bab 3 dan 4	<i>[Signature]</i>	<i>[Signature]</i>
21-11-2023	10.00 - 11.00	Revisi bab 3 dan 4	<i>[Signature]</i>	<i>[Signature]</i>
12-12-2023	10.00 - 11.00	Konsultasi bab 4 dan 5	<i>[Signature]</i>	<i>[Signature]</i>
26-12-2023	10.00 - 11.00	Revisi bab 4 dan 5	<i>[Signature]</i>	<i>[Signature]</i>
04-01-2024	10.00 - 11.00	Konsultasi bab 5	<i>[Signature]</i>	<i>[Signature]</i>

Surabaya, 19-01-2024

Menyetujui,
Hasil Laporan KP

[Signature]
AYU NINETYA

Dosen Pembimbing

Lampiran 8. Hasil Wawancara

LAPORAN HASIL WAWANCARA

Hari / Tanggal Pelaksanaan : Senin, 13 Maret 2023
 Waktu Pelaksanaan : 09.00 – 11.00
 Tempat Pelaksanaan : Dinas Pemuda dan Olahraga Jawa Timur, Jl. Kayon No.56, Embong
 Kaliasin, Genteng, Kota Surabaya, Jawa Timur 6027160271
 Narasumber : Bapak Bramastha Ary Sonya, S.Sos
 Pewawancara : Bima Pradipa Ismanto
 Tujuan Wawancara : Untuk mendapatkan informasi mengenai kebutuhan dalam pembuatan website Dispora Jawa Timur

No.	Pertanyaan	Jawaban
1.	Bagaimana status proyek pembangunan <i>website</i> PPID Dispora Jawa Timur saat ini?	Proyek pengembangan <i>website</i> PPID Dispora Jawa Timur saat ini berada dalam tahap perencanaan dan belum dilakukan Pembangunan.
2.	Apa alasan utama dibalik kebutuhan pembangunan situs <i>web</i> untuk PPID Dispora Jawa Timur?	Alasan pembangunan situs <i>website</i> adalah untuk meningkatkan aksesibilitas dan efisiensi dalam pelayanan informasi publik Dispora Jawa Timur.
3.	Bagaimana rencana <i>implementasi website</i> ini diintegrasikan dalam alur kerja sehari-hari Dispora Jawa Timur?	Rencana <i>implementasi website</i> akan diintegrasikan dalam alur kerja sehari-hari melalui pelatihan bagi pegawai, kampanye sosial, dan lain-lain.
4.	<i>Fitur</i> apa saja yang dibutuhkan untuk <i>website</i> PPID Dispora Jawa Timur?	Untuk <i>fitur</i> sudah ada bawaan dari <i>wordpress</i> itu sendiri.
5.	Apa jenis dokumen dan informasi yang bisa diakses oleh masyarakat umum melalui situs <i>website</i> ini?	Masyarakat umum dapat mengakses informasi terkait regulasi, SOP, dan dokumen legalitas dibidang olahraga dan kepemudaan di Jawa Timur.
6.	Bagaimana <i>website</i> ini diharapkan dapat meningkatkan Tingkat keterbukaan informasi publik dari Dispora Jawa Timur?	<i>Website</i> ini diharapkan dapat meningkatkan keterbukaan informasi publik dengan memberikan akses langsung kepada masyarakat dan menyediakan dokumentasi yang transparan

Lampiran 9. Foto Presentasi Kerja Praktik dengan Penyelia



UNIVERSITAS
Dinamika

Lampiran 10 Hasil Plagiasi

Turnitin

ORIGINALITY REPORT

29% SIMILARITY INDEX	29% INTERNET SOURCES	7% PUBLICATIONS	11% STUDENT PAPERS
--------------------------------	--------------------------------	---------------------------	------------------------------

PRIMARY SOURCES

1	repository.dinamika.ac.id Internet Source	20%
2	ppid.dispora.jatimprov.go.id Internet Source	1%
3	docplayer.info Internet Source	1%
4	koinfo.blitarkab.go.id Internet Source	<1%
5	123dok.com Internet Source	<1%
6	eprints.uns.ac.id Internet Source	<1%
7	Submitted to iGroup Student Paper	<1%
8	text-id.123dok.com Internet Source	<1%
9	core.ac.uk Internet Source	<1%

Lampiran 11 Biodata Penulis



PROFILE

Nama Lengkap : Bima Pradipa Ismanto
NIM : 19410100056
Perguruan Tinggi : Universitas Dinamika
Jurusan : S1 Sistem Informasi
Fakultas : Teknologi dan Informatika
Tempat/Tgl.Lahir : Surabaya, 05 Juli 2001
Alamat : Perumahan Bumi Gedangan Indah
Blok F-10, Sidoarjo
Agama : Islam

RIWAYAT PENDIDIKAN

SDN Karangbong 2007 - 2013
SMPN 02 Gedangan 2013 - 2016
SMA Dharma Wanita 1 Gedangan 2016 - 2019
Universitas Dinamika 2019 - Sekarang

PENGALAMAN ORGANISASI

Humas Java Developer Grup Universitas Dinamika 2020 – 2021
PSDM Paskibra Universitas Dinamika 2020 – 2021

KONTAK

Telp/HP : +6281358219571
Email : bima.pradipa@gmail.com
Instagram : @bimapi_